



12+

НОВОСТЬ НЕДЕЛИ

Республиканским оперативным штабом разрешена работа банкетных залов при соблюдении необходимых санитарных требований. Запрещена работа танцевальных площадок и иных развлекательных мероприятий.

Прогноз погоды



7 августа - небольшой дождь, ночью +14°, днем +21°.
8 августа - малооблачно, ночью +12°, днём +21°.
9 августа - малооблачно, ночью +11°, днем +21°.
10 августа - облачно, ночью +9°, днём +22°.
11 августа - облачно, ночью +10°, днём +23°.
12 августа - облачно, ночью +10°, днем +23°.
13 августа - облачно, ночью +11°, днем +24°.

Прогноз на 4 августа. «Яндекс погода».

Для метеозависимых



НЕБЛАГОПРИЯТНЫЕ ДНИ

9-10 августа - малая геомагнитная буря.

Берегите себя и своих близких.

События и люди



7 августа 1803 г. в путешествие отправилась первая русская кругосветная экспедиция. Шлюпом «Надежда» командовал Иван Фёдорович Крузенштерн, а «Невой» - Юрий Фёдорович Лисянский.

8 августа 1927 г.

- родился **Святослав ФЕДОРОВ**, хирург-офтальмолог, академик РАМН, Герой Социалистического труда СССР. Его методы лечения помогли восстановить зрение тысячам людей.



9 августа 1945 г. СССР начал войну против Японии, введя войска в Маньчжурию.

11 августа 1970 г. по Центральному телевидению начат показ сериала «Семнадцать мгновений весны», поставленного Татьяной Лиозновой по повести Юлиана Семёнова.

12 августа 1920 г. родился **Валентин ФИЛАТОВ**, дрессировщик животных, народный артист СССР. Поставил знаменитый аттракцион «Медвежий цирк», в котором мишки выступали как акробаты, жонглеры, воздушные гимнасты, канатоходцы, наездники, боксеры, мотоциклисты.



Православие

10 августа - день Смоленской иконы Божией Матери, именуемой «Одигитрия» (Путеводительница).

Любимое дело

Садоводство не терпит суеты



Ольга Владимировна увлечённо рассказывает о своих посадках.

Кто из нас не мечтал вырастить свой сад, создать зону отдыха с яблонями, сливами, ягодными кустарниками, декоративными растениями. Фантазии нет предела, но у многих мечты испаряются, как роса летним днём, когда приходится столкнуться с трудностями садоводства.

Для Ольги Булановой желание стать садоводом - мечта детства. Поэтому учиться она пошла сначала на садовода-озеленителя, затем на агронома.

НАЧАЛО

Начала свою трудовую деятельность в 1989 году рабочей плодпитомника на Бурятской плодово-ягодной станции, куда пришла по распределению после учебы в СПТУ-12. В 1991 году была назначена бригадиром и в этот же год поступила заочно в Бурятскую сельскохозяйственную академию. За годы учебы довелось поработать в Селенгинском лесопитомнике и снова на плодово-ягодной станции в качестве младшего научного сотрудника. После окончания сельхозакадемии в 1999 году она открыла собственный пи-

томник по выращиванию саженцев плодово-ягодных культур в селе Иркилик.

Ольга Владимировна в своём деле профессионал с большим опытом работы и огромным багажом знаний, так как занимается этим 30 лет. Глава крестьянско-фермерского хозяйства - это руководитель и работник в одном лице. Она всегда полна перспективными задумками и идеями. О главном деле своей жизни - садоводстве, говорит:

- Это моё. Было время, когда закрывала фермерское хозяйство, но поняла, что ничем другим заниматься не могу. То, что рабочий день начинается с 8 утра, еще ничего не значит, потому что до какого времени суток он продлится, особенно в тёплое время - неизвестно. И в выходные тоже приходится быть на посту. Работать начинаем ранней весной, а заканчиваем поздней осенью.

С гордостью показала мне питомник, где высажены саженцы ранета и яблони-полукультурки. Все растения районированные. Мы прошлись по саду, где есть привычные для нас смородина, крыжовник, ранет, малина и среди них - экзотическая дикая уссурийская груша, она в наших условиях растет прекрасно. А также желтая малина, золотистая смородина. Радушная хозяйка угостила жимолостью и клубникой. Смотрю на все это великолепие и думаю: сколько труда, терпения нужно! И как это здорово, когда взору предстает зеленое море насаждений.

ОКОНЧАНИЕ НА 6 СТР.

Уважаемые строители и ветераны отрасли! Сердечно поздравляем вас с профессиональным праздником - Днем строителя!

Строитель — одна из самых почетных и благородных профессий. Вашими трудолюбивыми руками возводятся промышленные предприятия, жилые дома, ремонтируются школы и детские сады, больницы и другие социальные учреждения. И это лучший показатель того, что мы не стоим на месте, воплощаются в жизнь перспективные проекты и развивается инфраструктура нашего района. Ваша профессия была и остаётся одной из самых нужных и благородных на земле — ведь всё, что создано руками строителей, будет служить не одному поколению людей.

Сердечно поздравляем с праздником ветеранов, которые отдали строительству лучшие годы, всех тех, кто и сейчас работает в отрасли, для кого стройка стала призванием. Спасибо вам за созидательный труд, который дарит людям радость. Желаем вам новых успехов в работе, крепкого здоровья, семейного счастья и благополучия. Мира и добра!

С.А. Семёнов, глава района.
Е.А. Родионов, председатель районного Совета депутатов.

Уважаемые работники строительных предприятий и ветераны отрасли! Поздравляем вас с профессиональным праздником - Днем строителя!

Выражаем благодарность всем строителям за ваш нелегкий труд, за мастерство и сноровку. Пусть все, что создается вами, радует нас долгие годы. Пусть ваш профессионализм, ответственность и преданность своему делу помогают нашему району становиться все лучше!

Искренне желаем вам крепкого здоровья, прочного жизненного фундамента, энергии, достижения новых профессиональных высот, любви, счастья и семейного благополучия!

С уважением, депутаты Народного Хурала Владимир Ведерников и Дмитрий Дружинин.

ВАКУУМКА



Тел.
8 924 454 9792,
8 902 161 7845.



УСЛУГИ ВАКУУМКИ

Тел.
8 924 4513006,
8 983 437 6268.

Визит

МЕДИЦИНА. Ставку нужно делать на местные кадры

В районе побывала рабочая группа министерства здравоохранения республики

В четверг, 28 августа, в связи с проведением в Прибайкальском районе дня министерства здравоохранения Республики Бурятия, состоялся визит делегации минздрава во главе с министром – Евгенией Юрьевной Лудуповой.

Визит проходил по правобережной стороне района, поэтому, в полном смысле слова, он еще не закончен. В августе министр приедет и на Ильинскую сторону.

В ходе работы были осмотрены объекты здравоохранения района - Итанцинская амбулатория и комплекс зданий Центральной районной больницы в Турунтаево. Также специалисты, прибывшие вместе с министром, провели анализ работы ЦРБ. Завершило поездку совещание, которое прошло в здании Прибайкальской районной администрации. В ходе совещания было затронуто значительное число вопросов.

В приветственном слове глава Прибайкальского района С.А. Семенов обозначил несомненную важность развития медицины на селе. Особую актуальность это приобретает в современное время, когда вся страна борется с пандемией коронавируса.

В ответном слове Е.Ю. Лудупова подчеркнула, что пандемия обозначила важность медицинской службы. Поблагодарила медиков района за их непростую работу, а районные власти за продуктивное взаимодействие. Основой современного развития отечественной медицины, помимо строительства и организации работ узкоспециализированных медицинских центров, является



развитие первичного звена здравоохранения. В Прибайкальском районе это особенно актуально, так как в туристический сезон количество туристов превышает количество жителей сел. В таких условиях очень важно иметь сильное, развитое первичное звено – ФАПы, амбулатории, районные больницы.

У государства есть понимание проблем первичного звена. В последние годы этому придается большое значение. Строятся новые ФАПы и амбулатории. В 2019 году было поставлено новое диагностическое оборудование. За 2020 год в районе было построено 4 ФАПа и 1 амбулатория. В 2021

году будут построены амбулатория в Итанце и ФАП в Иркилике. На 2024 год намечен капитальный ремонт здания стационара ЦРБ в Турунтаево.

В ходе поездки министр обратила внимание на состояние районной поликлиники. Министерство будет изыскивать средства для проектирования и строительства новой поликлиники.

И.Э. Раднаева – начальник организационно-правовой работы минздрава в своем выступлении представила статистику по Прибайкальскому району в разрезе основных показателей деятельности ЦРБ. Мы на-

ходимся в середине республиканского рейтинга среди прочих районов.

Специалисты минздрава за короткое время смогли глубоко проанализировать работу районной больницы. Большой проблемой ЦРБ является кадровая. Не хватает врачей, среднего и младшего медперсонала. Недостаток персонала сказывается на ранней диагностике заболеваний.

Отметили они высокий уровень работы врача УЗИ. Также отметили работу врача-гинеколога, за 2020 год, когда в ходе выездной работы было выявлено 12 случаев рака шейки матки. Именно ранняя диагностика этого заболевания способствует выживаемости пациентов.

Руководству и коллективу ЦРБ были даны протокольные рекомендации для улучшения работы служб больницы. Со своей стороны министр заверила, что будет оказана всемерная консультативная и практическая помощь учреждению.

Е.Ю. Лудупова обратилась к присутствующим и всем жителям района с просьбой подыскивать будущие кадры для медицинских учреждений района. Ставку нужно делать на местные кадры.

Визит министерства здравоохранения был деловым, конкретным и несомненно продуктивным.

Михаил ЛИТВИНОВ.

Отставание от графика

Причина этому - непредвиденные обстоятельства

Во вторник, 3 августа, район посетил министр строительства Бурятии Н.Ю. Рузавин.



На строительстве Дома культуры в с. Нестерово.

Поездка началась с осмотра очистных сооружений в селах Старое Тауурово и Таловка. Для реконструкции этих объектов в данное время ведется разработка проектно-сметной документации.

Следующим объектом посещения стал строящийся Дом культуры в селе Нестерово. Н.Ю. Рузавин и глава района С.А. Семенов отметили отставание от графика строительства данного объекта. Были даны соответствующие поручения руководителю УКС республики и подрядчику. В ближайшее время будет проведен комиссионный выезд министерства на этот объект.

В селе Турка было осмотрено строительство водовода. Стройка в разгаре, но также отмечается отставание от графика. В процесс строительства вносят коррективы непредвиденные обстоятельства. Дело в том, что из-за

высокой водности в этом году, на нижних улицах Турки наблюдается высокий уровень грунтовых вод, это усложняет работу строителей.

В заключение поездки в здании администрации села Турка было проведено видеосовещание со специалистами министерства. На нем рассмотрены все проблемные вопросы района по линии министрия. Глава района обозначил несколько проблем. В частности обсудили возможности строительства очистных сооружений в селе Турунтаево. В стадии разработки проекта находится строительство водоводов в селах Горячинск и Гремячинск. Без внимания не остался предстоящий отопительный период. Согласовано выделение средств на ремонт котельной в с. Ярцы. Работа продолжается.

Михаил ЛИТВИНОВ.



Туркинские улицы - строительная площадка.

Жители Турки получают качественную питьевую воду

В республике продолжается устройство централизованного водоснабжения в рамках федеральной программы «Чистая вода» национального проекта «Жилье и городская среда».

Министр строительства и модернизации ЖКК Бурятии Николай Рузавин проконтролировал ход строительства сетей водоснабжения в селе Турка. Сейчас на объекте идет укладка полиэтиленовых труб на одном из участков.

На сегодняшний день жители частных домов в селе Турка пьют воду из собственных скважин. Качество такой воды намного хуже, чем из централизованного источника. Благодаря строительству сетей водоснабжения, эта проблема будет решена, около 1500 жителей села будут обеспечены качественной питьевой водой.

«Обеспечить жителей села Турка качественной питьевой водой стало возможным благодаря федеральному проекту «Чистая вода». На реализацию проекта было выделено порядка 78 миллионов рублей. В селе было необходимо строительство централизованного водоснабжения, которое позволит увеличить строительство жилья и социальных объектов, а также подключить турбазы, гостевые дома к централизованному водоснабжению и поможет развитию туризма на Байкале», - прокомментировал министр строительства и модернизации ЖКК Бурятии Николай Рузавин.

- Новые сети водоснабжения будут длиной 5,7 км. Водовод рассчитан на обеспечение питьевой водой всех жителей поселка. Мы проводили публичные слушания и больше половины населения высказались за строительство водовода, - рассказал Глава Прибайкальского района Сергей Семенов.

В 2021 году строительство систем водоснабжения проходит в 5 муниципальных образований: Кяхтинском, Мухоршибирском, Прибайкальском, Иволгинском районах и продолжается в городе Улан-Удэ.

К 2022 году 52,5% жителей Бурятии должны быть обеспечены чистой водой из централизованных источников водоснабжения. На данные мероприятия планируется выделение из федерального бюджета 1,079 млрд рублей, из республиканского – 22,02 млн.

Мария ПОРТНЯГИНА
пресс-секретарь министерства
строительства и жилищно-коммунального
комплекса РБ.

Хроника пандемии

Всего на 08.00 час. 3 августа получают лечение от COVID 896 человек. Амбулаторно лечатся 3 397 человек. Выздоровело от новой коронавирусной инфекции – 47 635 человек (+103). За весь период в республике зарегистрировано 53 109

Управление Роспотребнадзора по РБ

случаев (+172 за последние сутки) коронавирусной инфекции. Под медицинским наблюдением как контактные лица находятся 15 203 человека. Проводится их лабораторное обследование.

В Прибайкальском районе

В целом за неделю на территории Прибайкальского района новых случаев - 50. Выздоровели - 123. Умерло - 0 человек. Под медицинским наблюдением - 360.

Оперативный штаб Прибайкальского района.

Обращение

Наведём порядок вместе



Наше село - это наш общий дом и от нас зависит, насколько комфортно в нем живется. Мы призываем всех жителей навести в своем доме чистоту и порядок.

Работа по благоустройству территорий отдельных домовладений и предприятий не может принести ощутимый результат. Добиться чистоты и уюта можно только в том случае, если вопросы благоустройства будут поддержаны всеми жителями, коллективами всех предприятий и организаций, когда на каждой улице, в каждом дворе развернется реальная деятельность по санитарной очистке и уборке, когда каждый житель внесет свой посильный вклад в благоустройство.

Наведите порядок на прилегающих территориях к каждому дому, чтобы в дальнейшем следовать принципу: «чисто не там, где убирают, а там, где не мусорят».

Особая просьба, навести порядок около своих домов, а именно окосить территорию до основной дороги.

Соб. инф.

Просьба к премьер-министру

Жители Северобайкальского района обратились к главе правительства России Мишустину М.В. с просьбой внести изменения в «Правила рыболовства для Байкальского рыбохозяйственного бассейна» №226 от 24 апреля 2020 г. разрешить жителям прибрежных сел озера Байкал любительский лов омуля на удочку.

В связи с этим в поддержку северобайкальцев в районе создана инициативная группа. В нее вошли главы Туркинского, Гремячинского поселений, местные жители, а также депутат райсовета Вильмов Ю.В., которые, главным образом, занялись сбором подписей с просьбой внести изменения в правила рыболовства: разрешить гражданам на Байкале лов омуля на удочку в количестве не более 5 кг одному человеку в летнее время. Этим самым большой урон озеру и популяции ценной рыбы не будет нанесен. Ощутимый урон как раз наносят браконьеры сетевым ловом.

В общей сложности в июне собрано 355 подписей, 16 июня просьба была направлена депутату Государственной Думы А.В. Дамдинову.

23 июля пришел ответ: «В соответствии с обра-

нием жителей, поступившим в мою общественную приемную, по вопросам оказания содействия и изменений действующих правил рыболовства для жителей прибрежных сел оз. Байкал (в части отмены запрета любительского лова омуля в летний период) сообщаю, что мною направлен запрос в адрес руководителя Федерального агентства по рыболовству И.В. Шестакова.

О результатах рассмотрения депутатского запроса вы будете уведомлены».

Следует заметить, что в советские времена раз в неделю пенсионерам официально разрешалось ловить омуля сетью не более 25 м в запретный период. Надеемся, что получим окончательный ответ, который обязательно опубликуем.

Виктор ЖИТИХИН.

АКТУАЛЬНО

НАРОДНАЯ ПРОГРАММА

НАРОДНАЯ ПРОГРАММА: будет услышан каждый

«Круглый стол» по обсуждению предложений в Народную программу развития Прибайкальского района и всей Бурятии прошел в СП «Зырянское».

В нем приняли участие депутаты местного Совета, представители образования, Совета ветеранов, молодежи. Модератором выступила председатель ТОСа «Дорога детства», заведующая детским садом «Одуванчик» Светлана Малыгина.

Одна из ключевых проблем поселения - состояние объектов социальной сферы. Остро стоит вопрос с ФАПом, отметили участники «круглого стола». В Зырянске есть свой медицинский работник, приехавшая два года назад по программе «Земский доктор». Местная администрация предоставила муниципальное жилье. Работой фельдшера зырянцы довольны, но помещение ФАПа нуждается в реконструкции. Оно не ремонтировалось почти полтора десятилетия.

В сельском Доме культуры, где также расположены библиотека, комната боевой славы, кабинет спортивного протекта крыша. Требуется срочный ремонт.

Укрепление материально-технической базы Зырянской СОШ также было признано участниками «круглого стола» одним из приоритетов для включения в Народную программу. В классе информатики не хватает компьютеров. Есть потребность в спортив-

ном инвентаре. В здании требуется замена дверей, ремонт полов спортивного зала.

Давно мечтают жители СП «Зырянское» и близлежащих сел о строительстве круглогодичного сельскохозяйственного рынка на автодороге «Улан-Удэ-Турунтаево-Курумкан». До столицы Бурятии - путь неблизкий, а главное - сложно пробиться на городские рынки с продукцией животноводства, которая является основным видом хозяйствования в поселении. В то же время поток туристов и жителей Бурятии, следующих через Зырянск на Байкал и обратно, растет год от года. Нужно использовать этот фактор для сбыта продукции местных фермеров и владельцев ЛПХ, повышения доходов и обеспечения занятости селян, в том числе молодых.

Участники «круглого стола» также отметили необходимость реконструкции моста через Итанцу, которая разделяет Зырянск на две части.

Интересная идея - реконструкция ныне законсервированного здания детского сада. На первом этаже предлагается оборудовать спортивный мини-комплекс, на втором - жилье для молодых специалистов, в которых нуждается поселение. Разумеется, это потребует капитальных вложений. Участники «круглого стола» рассчитывают, что через Народную программу этот проект может войти в государственные программы.

Все предложения активистов СП «Зы-

рянское» будут систематизированы, оформлены и доведены до Народного штаба Прибайкалья, представитель которого принял участие в работе «круглого стола».

Активное обсуждение Народной программы развития Бурятии продолжается и в вайбер-группе Народного штаба Прибайкалья, число участников которой уже достигло 200 человек. Некоторые вопросы уже находятся на стадии решения. Например, реконструкция очистных сооружений на ст. Таловка, откуда сточные воды попадают в Селенгу и затем в Байкал. Экологически важный объект будет отремонтирован в 2024-2025 годах за счет средств госпрограммы «Обеспечение доступным и комфортным жильем и коммунальными услугами граждан РФ». Глава Бурятии Алексей Цыденов добился выделения 14 млрд рублей на реконструкцию 21 очистного сооружения, в том числе в Таловке. Решение принято лично президентом РФ Владимиром Путиным.

Жители Турунтаева, как и представители СП «Зырянское», выступили с предложением о строительстве в райцентре сельскохозяйственного рынка. Когда-то рынок был, но потом его убрали, пообещав построить новый. Но до сих пор продукцию приходится реализовывать в необорудованных местах.

Напомним, что инициативу ТОСов по созданию Народной программы развития Бурятии поддержали ветеранские и женские организации, профсоюзы, депутаты мест-

ных Советов районов и поселений. Получила она поддержку и на высшем уровне - от главы Бурятии Алексея Цыденова.

- Народные штабы и Народная программа - серьезная и значимая работа. Это основа того, с чем мы будем работать дальше, - заявил лидер республики.

Включайтесь, вступайте в вайбер-группу Народного штаба Прибайкалья, вносите и обсуждайте предложения - становитесь соавторами Народной программы! Будет услышан каждый!

Работает единый телефон республиканского Народного штаба: 8-800-551-31-72.

Е. ЕМЕЛЬЯНОВА.



9 августа ИЮЛЯ, ПОНЕДЕЛЬНИК

ПЕРВЫЙ КАНАЛ

05.00, 09.10 ДОБРОЕ УТРО
09.00, 12.00, 21.00, 03.00
НОВОСТИ
09.35 ЖИТЬ ЗДОРОВО! 16+

РОССИЯ 1

05.00, 09.30 УТРО РОССИИ
09.00, 14.30, 21.05 ВЕСТИ-
БУРЯТИЯ.
09.55 О САМОМ ГЛАВНОМ 12+

НТВ

05.40 "ЛЕСНИК" 16+
07.30 УТРО. САМОЕ ЛУЧШЕЕ 16+

КУЛЬТУРА ТЕЛЕКАНАЛ

07.30 ПЕШКОМ... 12+
08.00 ЛЕГЕНДЫ МИРОВОГО
КИНО 12+

ТВУ

07.00 НАСТРОЕНИЕ
09.10 "ГОЛУБАЯ СТРЕЛА" 0+

5 ПЯТЫЙ КАНАЛ

06.00, 10.00, 14.00, 18.30, 01.00
ИЗВЕСТИЯ 16+

02.15 "ДЕТЕКТИВЫ" 16+

ЗВЕЗДА

07.00 «ОРУЖИЕ ПОБЕДЫ» 6+
07.10 НЕ ФАКТ! 6+
07.45 «ИНСПЕКТОР ГАИ» 12+

РЕН

06.00 ТЕРРИТОРИЯ ЗАБЛУЖ-
ДЕНИЙ 16+

Домашний

06.30 6 КАДРОВ 16+
06.45 «РЕАЛЬНАЯ МИСТИКА» 16+

СТС

07.00, ЕРАЛАШ 0+
07.05 «КЛАССНЫЙ МЮЗИКЛ» 12+

ТВУ

08.00 БИТВА ЭКСТРАСЕНСОВ 16+

МАТЧ!

11.00, 14.00, 17.00, 22.20, 02.35
НОВОСТИ
11.05, 17.05, 20.35, 23.25, 02.00
ВСЕ НА МАТЧ!

10, ВТОРНИК

ПЕРВЫЙ КАНАЛ

05.00, 09.10 ДОБРОЕ УТРО
09.00, 12.00, 15.00, 18.00, 21.00,
03.00 НОВОСТИ
09.50 ЖИТЬ ЗДОРОВО! 16+

РОССИЯ 1

05.00, 09.30 УТРО РОССИИ
09.00, 14.30, 21.05 ВЕСТИ-
БУРЯТИЯ.
09.55 О САМОМ ГЛАВНОМ 12+

НТВ

05.45 "ЛЕСНИК" 16+
07.30 УТРО. САМОЕ ЛУЧШЕЕ 16+

КУЛЬТУРА ТЕЛЕКАНАЛ

07.30 ПЕШКОМ... 6+
08.00 ЛЕГЕНДЫ МИРОВОГО
КИНО 12+

Домашний

06.30 6 КАДРОВ 16+

СТС

07.00 ЕРАЛАШ 0+
07.15 МУЛЬТСЕРИАЛЫ 6+

ТВУ

07.00 НАСТРОЕНИЕ
09.15 ДОКТОР И... 16+

МАТЧ!

06.00, 10.00, 14.00, 18.30, 01.00
ИЗВЕСТИЯ

06.25 "ГЛУХАРЬ" 16+

ЗВЕЗДА

07.05, 19.20 "СДЕЛАНО В
СССР" 6+
07.20 "ОДИН ШАНС ИЗ ТЫСЯ-
ЧИ" 12+

РЕН

06.00 ТЕРРИТОРИЯ ЗАБЛУЖ-
ДЕНИЙ 16+

НТВ

06.00 ТЕРРИТОРИЯ ЗАБЛУЖ-
ДЕНИЙ 16+

КУЛЬТУРА ТЕЛЕКАНАЛ

07.30 ПЕШКОМ... 12+
08.00 ЛЕГЕНДЫ МИРОВОГО
КИНО 12+

Домашний

06.30 6 КАДРОВ 16+

СТС

07.00 ЕРАЛАШ 0+
07.15 МУЛЬТСЕРИАЛЫ 6+

ТВУ

07.00 НАСТРОЕНИЕ
09.15 ДОКТОР И... 16+

11, СРЕДА

ПЕРВЫЙ КАНАЛ

05.00, 09.10 ДОБРОЕ УТРО
09.00, 12.00, 15.00, 18.00, 21.00,
03.00 НОВОСТИ
09.50 ЖИТЬ ЗДОРОВО! 16+

РОССИЯ 1

05.00, 09.30 УТРО РОССИИ
09.00, 14.30, 21.05 ВЕСТИ-
БУРЯТИЯ.
09.55 О САМОМ ГЛАВНОМ 12+

НТВ

05.40 "ЛЕСНИК" 16+
07.30 УТРО. САМОЕ ЛУЧШЕЕ 16+

КУЛЬТУРА ТЕЛЕКАНАЛ

07.30 ПЕШКОМ... 12+
08.00 ЛЕГЕНДЫ МИРОВОГО
КИНО 12+

5 ПЯТЫЙ КАНАЛ

06.00, 10.00, 14.00, 18.30, 01.00
ИЗВЕСТИЯ 16+

ЗВЕЗДА

07.05 НЕ ФАКТ! 6+
07.40 "ЧИСТОЕ НЕБО" 12+

РЕН

06.00 ТЕРРИТОРИЯ ЗАБЛУЖ-
ДЕНИЙ 16+

НТВ

06.00 ТЕРРИТОРИЯ ЗАБЛУЖ-
ДЕНИЙ 16+

КУЛЬТУРА ТЕЛЕКАНАЛ

07.30 ПЕШКОМ... 12+
08.00 ЛЕГЕНДЫ МИРОВОГО
КИНО 12+

Домашний

06.30 6 КАДРОВ 16+

СТС

07.00 ЕРАЛАШ 0+
07.15 МУЛЬТСЕРИАЛЫ 6+

ТВУ

07.00 НАСТРОЕНИЕ
09.15 ДОКТОР И... 16+

12 ЧЕТВЕРГ

ПЕРВЫЙ КАНАЛ

05.00, 09.10 ДОБРОЕ УТРО
09.00, 12.00, 15.00, 18.00, 21.00,
03.00 НОВОСТИ
09.50 ЖИТЬ ЗДОРОВО! 16+

РОССИЯ 1

05.00, 09.30 УТРО РОССИИ
09.00, 14.30, 21.05 ВЕСТИ-
БУРЯТИЯ.
09.55 О САМОМ ГЛАВНОМ 12+

НТВ

05.40 "ЛЕСНИК" 16+
08.30 УТРО. САМОЕ ЛУЧШЕЕ 16+

КУЛЬТУРА ТЕЛЕКАНАЛ

07.30 ПЕШКОМ... 12+
08.00 ЛЕГЕНДЫ МИРОВОГО
КИНО 12+

ТВУ

07.00 НАСТРОЕНИЕ
09.15 ДОКТОР И... 16+

МАТЧ!

11.00, 14.00, 16.50, 19.25, 22.15,
00.50 НОВОСТИ
11.05, 16.55, 19.30, 23.25, 01.55
ВСЕ НА МАТЧ!

5 ПЯТЫЙ КАНАЛ

06.00, 10.00, 14.00, 18.30, 01.00 ИЗВЕСТИЯ
06.25 «ГЛУХАРЬ» 16+
18.45 «УСЛОВНЫЙ МЕНТ-2» 16+
20.40 «СЛЕД» 12+
00.10 «ФИЛИН» 16+
02.15, «ДЕТЕКТИВЫ» 16+
03.00 «ПРОКУРОРСКАЯ ПРОВЕРКА» 12+



07.00 «ОРУЖИЕ ПОБЕДЫ» 6+
07.15 НЕ ФАКТ! 6+
07.45 «ХРОНИКА ПИКИРУЮЩЕГО БОМБАРДИРОВЩИКА» 0+
09.20, 10.20, 14.15 «ЧАЛОВ» 16+
10.00, 14.00, 19.00, 22.15 НОВОСТИ ДНЯ
19.20 «СДЕЛАНО В СССР» 6+
19.50 «БИТВА ЗА НЕБО. ИСТОРИЯ ВОЕННОЙ АВИАЦИИ РОССИИ» 12+

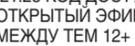

20.35, 21.25 КОД ДОСТУПА 12+
22.25 ОТКРЫТЫЙ ЭФИР 12+
00.05 МЕЖДУ ТЕМ 12+
00.40 «ОСОБО ВАЖНОЕ ЗАДАНИЕ» 6+
03.15 «АМЕТ-ХАН СУЛТАН. ГРОЗА «МЕССЕРОВ» 12+



06.00, 07.00 ДОКУМЕНТАЛЬНЫЙ ПРОЕКТ 16+
08.00 С БОДРЫМ УТРОМ! 16+
09.30, 13.30, 17.30, 20.30, 00.00 НОВОСТИ 16+
10.00 «ЗАСЕКРЕЧЕННЫЕ СПИСКИ» 16+
12.00 КАК УСТРОЕН МИР 16+



13.00, 17.00, 20.00 112 16+
14.00, 00.30 ЗАГАДКИ ЧЕЛОВЕЧЕСТВА 16+
15.00 НЕВЕРОЯТНО ИНТЕРЕСНЫЕ ИСТОРИИ 16+
16.00 ЗНАЕТЕ ЛИ ВЫ, ЧТО? 16+
18.00 ТАЙНЫ ЧАПМАН 16+
19.00 САМЫЕ ШОКИРУЮЩИЕ ГИПОТЕЗЫ 16+
21.00 «ПАДЕНИЕ АНГЕЛА» 16+
23.20 СМОТРЕТЬ ВСЕМ! 16+
01.30 «ИГРА ПРЕСТОЛОВ» 18+



06.30 6 КАДРОВ 16+
06.55 «РЕАЛЬНАЯ МИСТИКА» 16+
07.55 ПО ДЕЛАМ НЕСОВЕРШЕННОЛЕТНИХ 16+
09.30 ДАВАЙ РАЗВЕДЕМСЯ! 16+
10.35 ТЕСТ НА ОТЦОВСТВО 16+
12.45 «ПОНЯТЬ. ПРОСТИТЬ» 16+
13.55, 02.55 «ПОРЧА» 16+
14.25, 03.20 «ЗНАХАРКА» 12+
15.00 «ПИСЬМА ИЗ ПРОШЛОГО» 16+
19.00 «СОЛНЕЧНЫЙ НОЯБРЬ» 16+

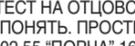

23.05 «ДЫШИ СО МНОЙ. СЧАСТЬЕ ВЗАИМЫ!» 16+



07.00 ЕРАЛАШ 0+
07.10 МУЛЬТСЕРИАЛЫ 6+
10.00 «ВОРОНИНЫ» 16+
11.00 УРАЛЬСКИЕ ПЕЛЬМЕНИ 16+
11.20 «БРАТЯ ГРИММ» 12+
13.35 «ОТЕЛЬ «ЭЛЕОН» 16+
16.55, 19.00 «ГРАНД» 16+
21.00 «КАРАТЭ-ПАЦАН» 12+
00.00 «МЫ - МИЛЛЕРЫ» 16+
02.05 «МАЛЬЧИШНИК-2. ИЗ ВЕГАСА В БАНГКОК» 18+
03.55 «АДВОКАТ ДЬЯВОЛА» 16+



08.00 БИТВА ЭКСТРАСЕНСОВ 16+
09.25 ПЕРЕЗАГРУЗКА 16+
09.30, 19.00 «САШАТАНЯ» 16+
14.00 «ИНТЕРНЫ» 16+
16.00 «УНИВЕР» 16+
21.00 «ОЛЬГА» 16+
23.00 «ВАМПИРЫ СРЕДНЕЙ ПОЛОСЫ» 16+
00.05 TALK 16+
01.05 «ИЗМЕНЫ» 16+
02.05 ИМПРОВИЗАЦИЯ 16+



11.00, 14.00, 17.00, 19.25, 22.15, 02.50 НОВОСТИ
11.05, 17.05, 19.30, 23.35 ВСЕ НА МАТЧ!
14.05, 17.45 СПЕЦРЕПОРТАЖ 12+
14.25, 21.05, 22.20 «МАСТЕР» 16+
16.40 ФУТБОЛ. СУПЕРКУБОК УЕФА. ОБЗОР 0+
18.05 ГЛАВНАЯ ДОРОГА 16+
20.10 СМЕШАННЫЕ ЕДИНОБОРСТВА. BELLATOR. 16+
23.55 ФУТБОЛ. ЛИГА КОНФЕРЕНЦИЙ. «РУБИН» - «РАКУВ»
02.55 ФУТБОЛ. ЛИГА КОНФЕРЕНЦИЙ.



Совет туристу: чтобы в лесу узнать где юг, надо посмотреть на дерево. Если дерево — пальма, то юг уже тут.

13, ПЯТНИЦА

05.00, 09.10 ДОБРОЕ УТРО
09.00, 12.00, 15.00, 18.00, 21.00 НОВОСТИ
09.50 ЖИТЬ ЗДОРОВО! 16+
10.55, 02.25 МОДНЫЙ ПРИГОВОР 6+
12.10, 17.00 ВРЕМЯ ПОКАЖЕТ 16+
15.10 ДАВАЙ ПОЖЕНИМСЯ! 16+
16.00 МУЖСКОЕ/ЖЕНСКОЕ 16+
18.40 НА САМОМ ДЕЛЕ 16+
19.45 ПОЛЕ ЧУДЕС 16+
21.30 МУЗЫКАЛЬНЫЙ ФЕСТИВАЛЬ «ЖАРА» 12+
23.30 ВЕЧЕРНИЙ УРГАНТ 16+
00.25 «ЮЛ БРИННЕР, ВЕЛИКОЛЕПНЫЙ!» 12+
01.25 ПОЛЕТ НОРМАЛЬНЫЙ! 12+



05.00, 09.30 УТРО РОССИИ
09.00, 14.30, 21.05 ВЕСТИ-БУРЯТИЯ.
09.55 О САМОМ ГЛАВНОМ 12+
11.00, 14.00, 17.00, 20.00 ВЕСТИ
11.30 СУДЬБА ЧЕЛОВЕКА 12+
12.40, 18.40 60 МИНУТ 12+
14.55 «ДУЭТ ПО ПРАВУ» 12+
17.15 ПРЯМОЙ ЭФИР 16+
21.20 «ВМЕСТЕ НАВСЕГДА» 12+
01.50 «ПРЕСТУПЛЕНИЕ» 16+
03.30 «СОЛНЦЕКРУГ» 12+



05.40 «ЛЕСНИК» 16+
07.30 УТРО. САМОЕ ЛУЧШЕЕ 16+
09.00, 11.00, 14.00, 17.00, 20.00, СЕГОДНЯ 12+
09.20, 11.20 «МОРСКИЕ ДЬЯВОЛЫ» 16+
12.20 «КРАСНАЯ ЗОНА» 12+
14.20 ЧП 16+
15.00 МЕСТО ВСТРЕЧИ 16+
17.20 «ШЕФ» 16+
19.15, 20.40 «ШЕФ. НОВАЯ ЖИЗНЬ» 16+
00.00 ГАЛА-КОНЦЕРТ «AGUTENS MUSIC FORUM» 0+
02.10 «ПАРАГРАФ 78» 16+



07.30 ПЕШКОМ... 12+
08.00 ЛЕГЕНДЫ МИРОВОГО КИНО 12+
08.30 «ВЕНЕЦИЯ. ОСТРОВ КАК ПАЛИТРА» 12+
09.10 «ПЕРВЫЕ В МИРЕ» 12+
09.25, 22.00 «СОВЕСТЬ» 12+
11.00, 16.00, 20.30, 00.30 НОВОСТИ КУЛЬТУРЫ 12+
11.20 «НА ОТДЫХЕ» 12+
12.10, 23.35 Д/Ф «ВАЛЕНТИН ПЛУЧЕК, ИЛИ В ПОИСКАХ УТРАЧЕННОГО ОПТИМИЗМА» 12+
13.05 СПЕКТАКЛЬ «БЕЗУМНЫЙ ДЕНЬ, ИЛИ ЖЕНИТЬБА ФИГАРО» 12+
16.05 САТИ. НЕСКУЧНАЯ КЛАССИКА... 12+
16.50 «ВАНЯ» 12+
18.20 «ЕГО ГОЛГОФА. НИКОЛАЙ ВАВИЛОВ» 12+
18.50, 02.45 СИМФОНИЧЕСКИЕ ОРКЕСТРЫ ЕВРОПЫ 12+
19.45 БИЛЕТ В БОЛЬШОЙ 12+
20.45 СМЕХОНОСТАЛЬГИЯ 12+
21.15 ЗАОКЕАНСКАЯ ОДИССЕЯ ВАСИЛИЯ ПОЛЕНОВА 12+
00.50 «КОЛЕНА КЛЕР» 12+
03.35 М/Ф «БРЭК!» 12+



07.00 НАСТРОЕНИЕ
09.15 «СКАЗ ПРО ТО, КАК ЦАРЬ ПЁТР АРАПА ЖЕНИЛ» 12+
11.20 «ВАХТАНГ КИКАБИДЗЕ. ДИАГНОЗ - ГРУЗИН» 12+
12.30, 15.30, 18.50 СОБЫТИЯ
12.50 «ОТЕЦ БРАУН» 16+
14.40 МОЙ ГЕРОЙ. ВЛАДИМИР ВДОВИЧЕНКОВ 12+
15.50 ГОРОД НОВОСТЕЙ
16.05 «ВНИМАНИЕ! ВСЕМ ПОСТАМ...» 0+
17.45 «ПРЕСТУПЛЕНИЯ СТРАСТИ» 16+
19.15 «ПРЕДЛАГАЕМЫЕ ОБСТОЯТЕЛЬСТВА» 16+
21.15 «ОХОТНИЦА» 12+
23.20 КОНЦЕРТ «ВОТ ТАКОЕ НАШЕ ЛЕТО» 12+
00.45 «НЕ ВАЛЯЙ ДУРАКА...» 12+
02.40 «ТАЙНЫ БУРГУНДСКОГО ДВОРА» 6+



06.00, 10.00, 14.00 ИЗВЕСТИЯ
06.25 «ГЛУХАРЬ» 16+

18.40 «УСЛОВНЫЙ МЕНТ-2» 16+
20.35 «СЛЕД» 12+
00.45 СВЕТСКАЯ ХРОНИКА 16+
01.45 «ПРОКУРОРСКАЯ ПРОВЕРКА» 12+



09.35, 10.20 «ЛИЧНЫЙ НОМЕР» 12+
10.00, 14.00, 19.00, 22.15 НОВОСТИ ДНЯ 16+
12.20 ОТКРЫТЫЙ ЭФИР 12+
14.20 «1812» 12+
19.25 «ВА-БАНК» 12+
21.25, 22.25 «ВА-БАНК 2, ИЛИ ОТВЕТНЫЙ УДАР» 12+
23.35 «ОЖИДАНИЕ ПОЛКОВНИКА ШАЛЫГИНА» 12+
01.20 «СВИДЕТЕЛЬСТВО О БЕДНОСТИ» 12+
02.35 «ОБРЫВ» 0+



06.00 ВОЕННАЯ ТАЙНА 16+
07.00, 10.00 ДОКУМЕНТАЛЬНЫЙ ПРОЕКТ 16+
08.00 С БОДРЫМ УТРОМ! 16+
09.30, 13.30, 17.30, 20.30, НОВОСТИ 16+
12.00 КАК УСТРОЕН МИР 16+
13.00, 17.00, 20.00 112 16+
14.00 ЗАГАДКИ ЧЕЛОВЕЧЕСТВА 16+
15.00 НЕВЕРОЯТНО ИНТЕРЕСНЫЕ ИСТОРИИ 16+
16.00 «ЗАСЕКРЕЧЕННЫЕ СПИСКИ» 16+
18.00 ТАЙНЫ ЧАПМАН 16+
19.00 САМЫЕ ШОКИРУЮЩИЕ ГИПОТЕЗЫ 16+
21.00 «СУРРОГАТЫ» 16+
22.40 «ДЖОНА ХЕКС» 16+
00.00 БОЙЦОВСКИЙ КЛУБ РЕН ТВ. 16+
02.15 «ПАДЕНИЕ ОЛИМПА» 16+



06.30 «РЕАЛЬНАЯ МИСТИКА» 16+
07.25 ПО ДЕЛАМ НЕСОВЕРШЕННОЛЕТНИХ 16+
09.00 ДАВАЙ РАЗВЕДЕМСЯ! 16+
10.05 ТЕСТ НА ОТЦОВСТВО 16+
12.15 «ПОНЯТЬ. ПРОСТИТЬ» 16+
13.25, 04.15 «ПОРЧА» 16+
13.55, 04.40 «ЗНАХАРКА» 16+
14.30 «ВСЁ ЕЩЁ БУДЕТ» 16+
19.00 «ИГРА В СУДЬБУ» 16+
23.45 «СЕСТРА ПО НАСЛЕДСТВУ» 16+



07.00 ЕРАЛАШ 0+
07.10 МУЛЬТСЕРИАЛЫ 6+
10.00 «ВОРОНИНЫ» 16+
11.00 УРАЛЬСКИЕ ПЕЛЬМЕНИ. 16+
12.25 «АСТЕРИКС И ОБЕЛИКС ПРОТИВ ЦЕЗАРЯ» 0+
14.40 «АСТЕРИКС И ОБЕЛИКС. МИССИЯ КЛЕОПАТРА» 12+
16.55 «КАРАТЭ-ПАЦАН» 12+
19.45 «КРАСАВИЦА И ЧУДОВИЩЕ» 16+
22.00 «СТАЖЁР» 16+
00.25 «МАЛЬЧИШНИК. Ч. 3» 16+
02.25 «СКОРОСТЬ» 12+



08.00 БИТВА ЭКСТРАСЕНСОВ 16+
09.00 «САШАТАНЯ» 16+
14.00 «ИНТЕРНЫ» 16+
16.00, 21.00 ОДНАЖДЫ В РОССИИ. 16+
22.00 КОМЕДИ КЛАБ 16+
23.00, ОТКРЫТЫЙ МИКРОФОН 16+
00.00 ДВОЕ НА МИЛЛИОН 16+
01.00 ТАКОЕ КИНО! 16+
01.35 ИМПРОВИЗАЦИЯ 16+



11.00, 14.00, 16.50, 19.25, 22.15, 00.50 НОВОСТИ
11.05, 16.55, 19.30, 01.55 ВСЕ НА МАТЧ!
14.05, 17.45 СПЕЦРЕПОРТАЖ 12+
14.25 «МАСТЕР» 16+
18.05 ГЛАВНАЯ ДОРОГА 16+
20.30 СМЕШАННЫЕ ЕДИНОБОРСТВА. AMC FIGHTNIGHTS. 16+
21.25, 22.20 «РУСЛАН» 16+
23.25, 00.55 «ВОЙНА ЛОГАНА» 16+
01.25 «ВАЛЕРА, ВЕРИМ!» 12+
02.25 ФУТБОЛ. «БОРУССИЯ» - «БАВАРИЯ».

14, СУББОТА



06.00 ДОБРОЕ УТРО. СУББОТА
09.45 СЛОВО ПАСТЫРЯ 0+
10.00, 12.00, 21.00 НОВОСТИ
10.10 НА ДАЧУ! 6+
11.10, 12.10 ВИДЕЛИ ВИДЕО? 6+
13.35 КРЫМ. НЕБО РОДИНЫ 12+
15.25 ПОЛЕТ НОРМАЛЬНЫЙ! 12+
16.35 КТО ХОЧЕТ СТАТЬ МИЛЛИОНЕРОМ? 12+
18.00 К 25-ЛЕТИЮ СО ДНЯ СМЕРТИ ВАНГИ. «ПРЕДСКАЗАНИЕ» 12+
19.00, 21.20 СЕГОДНЯ ВЕЧЕРОМ 16+
23.00 «БЛЕДНЫЙ КОНЬ» 16+
01.15 ИНДИЙСКИЕ ЙОГИ СРЕДИ НАС 12+



05.00 УТРО РОССИИ.
08.00 ВЕСТИ. МЕСТНОЕ ВРЕМЯ
08.20 МЕСТНОЕ ВРЕМЯ.
08.35 ПО СЕКРЕТУ ВСЕМУ СВЕТУ 12+
09.00 ФОРМУЛА ЕДЫ 12+
09.25 ПЯТЕРО НА ОДНОГО 12+
10.10 СТО К ОДНОМУ 12+
11.00, 20.00 ВЕСТИ
11.30 СМОТРЕТЬ ДО КОНЦА 12+
12.35 ДОКТОР МЯСНИКОВ 12+
13.40 «ЦЫГАНСКОЕ СЧАСТЬЕ» 12+
18.00 ПРИВЕТ, АНДРЕЙ! 12+
21.00 «МУЗЫКА МОЕЙ ДУШИ» 12+
00.40 «ДВА ИВАНА» 12+

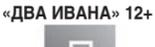

05.45 «ЛЕСНИК» 16+
07.40 КТО В ДОМЕ ХОЗЯИН 12+
09.00, 11.00, 17.00 СЕГОДНЯ 16+
09.20 ГОТОВИМ С ЗИМНИМ 0+
09.45 ПОЕДЕМ, ПОЕДИМ! 0+
10.25 ЕДИМ ДОМА 0+
11.20 ГЛАВНАЯ ДОРОГА 16+
12.00 ЖИВАЯ ЕДА 12+
13.00 КВАРТИРНЫЙ ВОПРОС 0+
14.00 «НАШПОТРЕБНАДЗОР» 16+
15.10 ФИЗРУКИ. БУДУЩЕЕ ЗА НАСТОЯЩИМ 6+
16.00 СВОЯ ИГРА 0+
17.20 СЛЕДСТВИЕ ВЕЛИ... 16+
20.25 «КРЫСОЛОВ» 12+
23.10 МАСКА 12+
02.20 ИХ НРАВЫ 0+



07.30 СВЯТЫНИ ХРИСТИАНСКОГО МИРА. 12+
08.05 М/Ф «КОТ ЛЕОПОЛЬД» 12+
09.40, 02.35 «О ТЕБЕ» 16+
11.00 ОБЫКНОВЕННЫЙ КОНЦЕРТ 12+
11.30 «ШЕСТНАДЦАТАЯ ВЕСНА» 12+
12.55 ОСТРОВА 12+
13.35 «РОМАН В КАМНЕ» 12+
14.05, 01.40 «МАМА - ЖИРАФ» 12+
15.00 «МИРАЖ» 0+
18.25 «ПРЕДКИ НАШИХ ПРЕДКОВ» 12+
19.10 «ДАТЫ. ОПРЕДЕЛИВШИЕ ХОД ИСТОРИИ» 12+
19.40 ПЕСНЯ НЕ ПРОЩАЕТСЯ... 1976- 1977 Г. 12+
21.05 «АВТОПОРТРЕТ НЕИЗВЕСТНОГО» 12+
22.20 «БУРОВ И БУРОВ» 12+
23.05 «ХОЛОСТЯК» 16+
00.35 КЛУБ ШАБОЛОВА 37 12+



06.20 «ОХОТНИЦА» 12+
08.10 ПРАВОСЛАВНАЯ ЭНЦИКЛОПЕДИЯ 6+
08.40 «ТАЙНА ДВУХ ОКЕАНОВ» 12+
11.40 «ВЛАДИМИР КОНКИН. ИСКУШЕНИЕ СЛАВОЙ» 12+
12.30, 15.30, 23.00 СОБЫТИЯ
12.50 «БОЛЬШАЯ СЕМЬЯ» 0+
15.00, 15.50 «ПОРТРЕТ ЛЮБИМОГО» 12+
19.15 «ПЕРЧАТКА АВРОРЫ» 12+
23.15 90-Е. СЕКС БЕЗ ПЕРЕРЫВА 16+
00.05 УДАР ВЛАСТЬЮ. ЧЕЛОВЕК, ПОХОЖИЙ НА... 16+
01.00 ХРОНИКИ МОСКОВСКОГО БЫТА. КРЕМЛЁВСКИЕ ЛОВЕЛАСЫ 16+

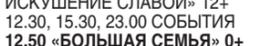

11.00 ПРОФЕССИОНАЛЬНЫЙ БОКС. 16+
12.00, 14.00, 21.10, 00.20 НОВОСТИ
12.05, 21.15, 00.25 ВСЕ НА МАТЧ!
14.05 М/Ф «БАБА ЯГА ПРОТИВ. «БРЭК!» 0+
14.30 «КИКБОКСЁР» 16+
16.30 «ЧЕРЕП И КОСТИ» 16+
22.00 «ВАЛЕРА, ВЕРИМ!» 12+
22.30 «ГЕЙМЕР» 16+
00.55 ФУТБОЛ. РПЛ. «АХМАТ» - «ДИНАМО»

08.20 «ТРИ ОРЕШКА ДЛЯ ЗОЛУШКИ» 0+
10.00 СВЕТСКАЯ ХРОНИКА 16+
11.00 «СВОИ-З» 16+
15.10 «КРЕПКИЕ ОРЕШКИ» 16+
19.10 «СЛЕД» 12+
00.55 «ВЕЛИКОЛЕПНАЯ ПЯТЕРКА» 16+



07.40 «ПОСЕЙДОН» СПЕШИТ НА ПОМОЩЬ! 0+
09.00, 14.00, 19.00 НОВОСТИ
09.15 «ФИНИСТ - ЯСНЫЙ СОКОЛ» 0+
10.45 КРУИЗ-КОНТРОЛЬ 6+
11.15 ЛЕГЕНДЫ МУЗЫКИ 12+
11.45 «ЗАГАДКИ ВЕКА» 12+
12.35 УЛИКА ИЗ ПРОШЛОГО 16+
13.30 НЕ ФАКТ! 6+
14.15 СССР. ЗНАК КАЧЕСТВА 12+
15.05 ЛЕГЕНДЫ КИНО 6+
15.55, 19.15 «ОТРЯД СПЕЦИАЛЬНОГО НАЗНАЧЕНИЯ» 6+
23.40 «НАЙТИ И ОБЕЗВРЕДИТЬ» 12+
01.25 «ЛИЧНЫЙ НОМЕР» 12+



06.00 НЕВЕРОЯТНО ИНТЕРЕСНЫЕ ИСТОРИИ 16+
07.15 «КОНАН-ВАРВАР» 16+
09.30 О ВКУСНОЙ И ЗДОРОВОЙ ПИЩЕ 16+
10.05 МИНТРАНС 16+
11.05 САМАЯ ПОЛЕЗНАЯ ПРОГРАММА 16+
12.15 ВОЕННАЯ ТАЙНА 16+
14.15 СОВБЕЗ 16+
15.20 «БЕСПРЕДЕЛЬЩИКИ НА ДОРОГАХ» 16+
16.20 «ЗАСЕКРЕЧЕННЫЕ СПИСКИ» 16+
18.30, 20.20 «МЕХАНИК» 16+
22.15 «ПЕРЕВОЗЧИК» 16+
00.00 «ПЕРЕВОЗЧИК 2» 16+
01.40 «КУРЬЕР» 18+



06.30 ПЯТЬ УЖИНОВ 16+
06.45 «ПРИЕЗЖАЯ» 16+
08.45 «ДЕЛО БЫЛО В ПЕНЬКОВЕ» 16+
10.45, 02.05 «МЁРТВЫЕ ЛИЛИИ» 16+
19.00 «ЧЁРНО-БЕЛАЯ ЛЮБОВЬ» 16+
22.00 СКАЖИ, ПОДРУГА 16+
22.15 «ПИСЬМА ИЗ ПРОШЛОГО» 16+



07.00 ЕРАЛАШ 0+
07.05 МУЛЬТСЕРИАЛЫ 6+
09.25, 11.00 «УРАЛЬСКИЕ ПЕЛЬМЕНИ» 16+
10.00 ПРОСТО КУХНЯ 12+
11.20 «АСТЕРИКС И ОБЕЛИКС ПРОТИВ ЦЕЗАРЯ» 0+
13.35 «АСТЕРИКС И ОБЕЛИКС. МИССИЯ КЛЕОПАТРА» 12+
15.40 «ДОРА И ЗАТЕРЯННЫЙ ГОРОД» 6+
17.50 «БОСС-МОЛОКОСОС» 6+
19.40 «РАЗЛОМ САН-АНДРЕАС» 16+
22.00 «ГЕОШТОРМ» 16+
00.05 «БЫСТРЕЕ ПУЛИ» 18+



08.00 ТНТ. GOLD 16+
09.00, 11.00 «САШАТАНЯ» 16+
10.30 БИТВА ДИЗАЙНЕРОВ 16+
13.00 «ПРОЕКТ «АННА НИКОЛАЕВНА» 16+
23.00 ЖЕНСКИЙ СТЕНДАП 16+
00.00 STAND UP 16+
01.00 «ГРОМКАЯ СВЯЗЬ» 16+



11.00 ПРОФЕССИОНАЛЬНЫЙ БОКС. 16+
12.00, 14.00, 21.10, 00.20 НОВОСТИ
12.05, 21.15, 00.25 ВСЕ НА МАТЧ!
14.05 М/Ф «БАБА ЯГА ПРОТИВ. «БРЭК!» 0+
14.30 «КИКБОКСЁР» 16+
16.30 «ЧЕРЕП И КОСТИ» 16+
22.00 «ВАЛЕРА, ВЕРИМ!» 12+
22.30 «ГЕЙМЕР» 16+
00.55 ФУТБОЛ. РПЛ. «АХМАТ» - «ДИНАМО»

ПЕРВЫЙ КАНАЛ

05.25 «НЕБЕСНЫЙ ТИХОХОД» 0+
06.00, 10.00, 12.00, 21.00 НОВОСТИ
06.10 НЕБЕСНЫЙ ТИХОХОД 0+
07.00 ИГРАЙ, ГАРМОНЫ! 12+
07.45 ЧАСОВОЙ 12+
08.10 ЗДОРОВЬЕ 16+
09.20 НЕПУТЕВЫЕ ЗАМЕТКИ 12+
10.10 ЖИЗНЬ ДРУГИХ 12+
11.10, 12.10 ВИДЕЛИ ВИДЕО? 6+
13.55 К 25-ЛЕТИЮ СО ДНЯ СМЕРТИ ВАНГИ. «ПРЕДСКАЗАНИЕ» 12+
15.00 К 90-ЛЕТИЮ МИКАЭЛА ТАРИВЕРДИЕВА. «НАЕДИНЕ СО ВСЕМИ». «ИГРА С СУДЬБОЙ» 16+
16.50 ВЕЧЕР МУЗЫКИ МИКАЭЛА ТАРИВЕРДИЕВА 12+
18.15 ПРЕМИА «ШАНСОН ГОДА» 16+
22.00 DANCE РЕВОЛЮЦИЯ 12+
23.45 «АННА И КОРОЛЬ» 0+



04.15 «ХОРОШИЙ ДЕНЬ» 12+
06.00 «СЮРПРИЗ ДЛЯ ЛЮБИМОГО» 12+
08.25 МЕСТНОЕ ВРЕМЯ.
08.35 УСТАМИ МЛАДЕНЦА 12+
09.20 КОГДА ВСЕ ДОМА 12+
10.10 СТО К ОДНОМУ 12+
11.00 БОЛЬШАЯ ПЕРЕДЕЛКА 12+
12.00 ПАРАД ЮМОРА 16+
13.45 «ЦЫГАНСКОЕ СЧАСТЬЕ» 12+
18.00 «ЛИЧНЫЕ СЧЁТЫ» 16+
20.00 ВЕСТИ
22.30 «ГКЧП. 30 ЛЕТ СПУСТЯ» 12+
23.30 «БУДУ ЖИТЬ» 16+

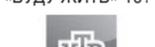

05.50 «ЛЕСНИК» 16+
07.40 КТО В ДОМЕ ХОЗЯИН 12+
09.00, 11.00, 17.00, 20.00 СЕГОДНЯ
09.20 «У НАС ВЫИГРЫВАЮТ!» 12+
11.20 ПЕРВАЯ ПЕРЕДАЧА 16+
12.00 ЧУДО ТЕХНИКИ 12+
12.50 ДАЧНЫЙ ОТВЕТ 0+
14.00 НАШ ПОТРЕБНАДЗОР 16+
15.05 ОДНАЖДЫ... 16+
16.00 СВОЯ ИГРА 0+
17.20 СЛЕДСТВИЕ ВЕЛИ... 16+
20.25 «КРЫСОЛОВ» 12+
23.15 МАСКА 12+
02.45 «АДВОКАТ» 16+



07.30 М/Ф «СКАЗКА О ПОТЕРЯННОМ ВРЕМЕНИ» 12+
08.55 «ГЛИНКА» 0+
10.50 ОБЫКНОВЕННЫЙ КОНЦЕРТ 12+
11.20 «АВТОПОРТРЕТ НЕИЗВЕСТНОГО» 12+
12.30 ЦИРКИ МИРА 12+
13.00 ВЕЛИКИЕ МИСТИФИКАЦИИ 12+
13.30 НЕСТОЛИЧНЫЕ ТЕАТРЫ 12+
14.10, 02.35 «РЫСЬ - КРУПНЫМ ПЛАНОМ» 12+
15.05 М/Ф «ЛИБРЕТТО» 12+
15.20 «КОЛЛЕКЦИЯ» 12+
15.45 ГОЛЛИВУД СТРАНЫ СОВЕТОВ 12+
16.00 «БЛИЗНЕЦЫ» 16+
17.25 ПЕШКОМ... 12+
17.55 «ПРЕДКИ НАШИХ ПРЕДКОВ» 12+
18.35 ЛИНИЯ ЖИЗНИ 12+
19.30 РОМАНТИКА РОМАНСА 12+
20.25 ОСТРОВА 12+
21.05 «АДАМ ЖЕНИТСЯ НА ЕВЕ» 12+
23.20 ВЕЧЕР БАЛЕТОВ ХАНСА ВАН МАНЕНА 12+
00.45 «ПОЖИРАТЕЛЬ ТЫКВ» 12+
03.25 М/Ф «ИСТОРИЯ ОДНОГО ПРЕСТУПЛЕНИЯ» 12+

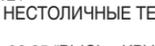

07.00 ЕРАЛАШ 6+
07.05 МУЛЬТСЕРИАЛЫ 0+
08.55, 11.00 ШОУ «УРАЛЬСКИХ ПЕЛЬМЕНЕЙ» 16+
09.40 «ПАПА В ДЕКРЕТЕ» 16+
10.00 РОГОВ В ДЕЛЕ 16+
11.10 «РИО» 0+
13.05 «РИО-2» 0+
15.00 «СТАЖЁР»

27 июля состоялось заседание районной межведомственной комиссии по организации летнего отдыха, оздоровления и занятости детей и подростков. Были подведены итоги прошедшего периода летней оздоровительной компании и намечены планы на август.

Председатель комиссии, заместитель руководителя администрации по развитию территорий Г.В. Осипова, отметила, что в течение оставшегося летнего периода необходимо уделить особое внимание занятости и отдыху детей и подростков, организовать разрешенные формы отдыха.

О ходе проведения летней оздоровительной кампании докладывала специалист-консультант отдела дошкольного, общего и дополнительного образования Управления образования Наталия Антонова: «В этом году в общеобразовательных учреждениях района работало 13 лагерей дневного пребывания, всего в них отдохнуло 1136 детей. К сожалению, лагеря отработали неполный период, в связи с эпидемиологической обстановкой в республике и в районе, решением республиканского оперативного штаба с 12 июня их работа была приостановлена. За оставшиеся дни дети получили продуктовые наборы. 15 детей отдохнули в загородных лагерях «Дружба» и «Березка». В августе ещё есть возможность отдохнуть детям в оздоровительном лагере «Березка», который находится в с. Ильинка».

В этом году при оплате путевки в загородные лагеря работает система «кэшбэк», то есть при оплате путевки 50% денег возвращается на счет родителям (законным представителям). По всем вопросам обращаться в МУ «Управление образования» по телефону 8(30144)41-2-04.

В каникулярное время, в связи с пандемией и на период локдауна, педагоги Турунтаевского Дома детского творчества проводили разнообразные конкурсы, акции, викторины, мастер-классы в дистанционном формате. Это был конкурс рисунков «Россия-Родина моя», онлайн- конкурс «Безопасность на воде» - особенно актуальный в летнее время, патриотическая акция «Свеча Памяти» и многие другие. В конкурсах участвовали дети разных возрастов из школ, детских садов, уча-

щиеся СКОШИ, Социально-реабилитационного центра. За весь период проведено 13 дистанционных мероприятий, в которых участвовало 465 детей. Очень интересным и познавательным был районный online-фотоконкурс «Любимое Прибайкалье», целью которого было знакомство детей с природой района, его достопримечательностями, популяризация красоты и очарования родных мест посредством фотографии. В конкурсе приняли участие 65 детей в возрасте от 3 до 18 лет. Все участники конкурса получили сертификаты, а победители дипломы 1, 2 и 3 степени в разных номинациях. Самыми активными участниками конкурса оказались учащиеся ГБОУ «Турунтаевская СКОШИ». 2 августа учреждения дополнительного образования возобновляют работу в обычном режиме. Турунтаевская ДЮСШ будет проводить занятия в секциях с 9 августа на открытом воздухе с соблюдением санитарных норм. Дом детского творчества начнет работу кружков

6 по 18 августа с 10-00 до 11-00ч. Открыты студии: «Квиллинг», «3-D моделирование», «Журналистика», «ЮИД», «Эко-студия», «Изо-студия».

Начальник Управления культуры Екатерина Тарасова сказала: «Вопрос занятости детей постоянно контролируется руководителями учреждений. Главная цель работников, привлечь как можно больше участников. Для этого используются разноплановые мероприятия. За отчетный период было проведено 83 мероприятия, из них 44 в формате онлайн, присутствовало 2327 чел. На ст. Таловка показали спектакль «Сказки дядюшки Римуса» в День защиты детей, а также «Братец Лис и братец Кролик». Истории носят поучительный характер. После многим захотелось прочесть книгу Джоэля Харриса «Сказки Дядюшки Римуса». Проведён открытый онлайн-конкурс чтецов «Поэтическое лето-2021». В конкурсе принимали участие дети от 3 до 18 лет практически со всех уголков нашей республики. Жюри конкурса было



Любовь САЛАГИНА.

Общественное самоуправление

Как ТОС назовешь, так он и будет работать

ТОС «НЕПОСЕДА» создан в 2016 году, председателем стала Олеся Молокова.

- Поначалу мы выбрали экологическое направление - чистили берега реки Селенга, Пьяная, оз. Саяны, оповещали через соцсети о мероприятиях и приглашали всех желающих. Поставили ящики для сбора батареек, оборудовали детскую площадку. Стало понятно, что нужно развиваться дальше. Решили реализовывать свои идеи в обучающих лэпбуках (в переводе с англ. «наколенная книга»). В 2019 году выиграли республиканский грант министерства спорта и молодежной политики экологического направления «Хранители природы». Провели конкурс рисунков, экологические акции по уборке территорий, экологический квест. Разработали и реализовали идею обучения детей в игровой форме о раздельном сборе мусора в виде обучающего материала - «Лэпбука». Обеспечили этими материалами часть дошкольных учреждений и школ Прибайкальского района, несколько экземпляров направили в Заиграевский и Иволгинский районы и г. Улан-Удэ, четыре лэпбука отправили в Москву,

два ушли в Санкт-Петербург. Сейчас есть идея сделать лэпбук - «Дорожная азбука», чтобы дети в игровой форме изучали правила дорожного движения.

Когда началась пандемия, тосовцы активно включились в волонтерскую деятельность. Закупили материал, шили маски, которыми обеспечивали пенсионеров и нуждающихся, закупили лекарства и продукты.

В рамках районного конкурса «75 добрых дел» отремонтировали палисадники одиноким пенсионерам, покрасили памятник воинам, погибшим в годы войны, поздравили ветеранов и тружеников тыла. Постоянно боремся с проблемой мусора в поселке.

- Наш ТОС работает в основном на средства, которые удается выиграть в грантах (они, в основном, целевые) и на личные средства членов ТОСа. В 2018 году выиграли грант «Хочу быть, как Костя Цзю», приобрели боксерские перчатки, скакалки и шлемы для воспитанников ДЮСШ с. Ильинка. В 2020 году ТОС «Непоседа» награжден грамотой за 3 место в районном конкурсе «К 75-летию Победы - 75 добрых дел»; дипломом победителя за 2 место в республиканском конкурсе «Республика

добрых дел - 2020г»; в 2021 году грамотой за 3 место в районном конкурсе грантов. Участники ТОСа неоднократно награждались благодарственными письмами от главы района А.С. Семенова, главы республики А.С.Цыденова. Четверо членов ТОСа зарегистрированы на сайте «Добровольцы России»: Личуева Татьяна, Платонов Иван, Молоков Егор, Молокова Олеся прошли обучение по оказанию помощи населению в ситуации с распространением новой коронавирусной инфекции и вступили в волонтерский штаб, на их счету уже большое количество отработанных заявок.

На выигранные в конкурсах и грантах деньги закупаем оборудование для изготовления сувенирной продукции, изготавливаем интерьерных кукол, вязанных зверушек (игрушки делаются из экологически чистых материалов), в перспективе вязание носочков для недоношенных детей.

Тесно работаем с главой Ильинского поселения Челмакиным Николаем Николаевичем, изготавливаем для поселения информационные щиты, листовки, поздравительные открытки.

- Какие идеи хотите воплотить в

дальнейшем?

- Хотим сделать лэпбук «Красная книга Бурятии», закупить оборудование, в частности, биговщик (при изготовлении открыток, путеводителей, очень нужная вещь), расширить ассортимент сувенирной продукции. В задумках изготовление интерьерных кукол в национальных костюмах. Прежде чем приступить к такой работе, нужно тщательно изучить историю костюмов: из какого материала, в какой цветовой гамме сделать - работа ручная, очень тонкая и кропотливая.

Олеся - увлеченный человек, своей энергией зажигает других. ТОС «НЕПОСЕДА» принимает участие в конкурсах разных уровней. ТОС не только объединяет людей, формирует гражданскую культуру, а также помогает осознать собственную ответственность за происходящее вокруг, дает каждому возможность не только заниматься улучшением своей территории, но и реализовать себя, претворять в жизнь свои идеи.

При создании Народного штаба, Олеся, как активный гражданин, сразу вступила в его ряды: «Будем собирать наболевшие вопросы от жителей на-



шего района для формирования «Народной программы республики».

Садоводство не терпит суеты

ОКОНЧАНИЕ. НАЧ. НА 1 СТР.

САД МЕЧТЫ

За годы существования питомника по изучению, испытанию разных сортов, всего их было около ста, разработаны приемлемые технологии посадки, ухода и эксплуатации насаждений, схемы обработки и полива. Но главная для Ольги цель заключается в создании модели многофункционального сада с высокой степенью саморегуляции, биологической устойчивостью к неблагоприятным факторам внешней среды, которые характерны для климата нашего района.

Важно найти баланс с одной стороны качества и конкурентоспособности выращиваемого материала, с другой стороны - экологичности производства. Ольга Владимировна применяет только органические удобрения, для уничтожения сорняков не использует гербициды, говорит: «Я по старинке работаю, тяпкой». Населению продаю качественные саженцы разных сортов.

В настоящий момент ведется работа по обновлению ассортимента, закуплены саженцы жимолости, смородины. Были выращены в своем питомнике саженцы кедра. Сейчас многие увлечены деко-

ративными растениями. Поэтому работать в этом направлении интересно. Кедр - царь всех хвойных. Он неплохо приживается в условиях нашего района. Всхожесть хорошая, но растёт небыстро, за восемь лет достигает высоты 40 сантиметров.

- Вы представляете, если бы для нас родители оставляли эти вековые деревья, мы наслаждались бы таким великолепием!

Есть и трудности в работе, не отлаженность рынка сбыта продукции, конкуренция.

- Работать стало сложнее, - говорит она. - Если раньше можно было выставить товар на ярмарках, и это приносило основной доход, то с появлением информационных технологий все изменилось. Так просто не продашь, люди стараются приобрести саженцы через интернет-магазины или раскрученные сайты садоводческих питомников. Они составляют сильную конкуренцию. Конечно, нужно, что-то менять: либо оставаться в прежнем состоянии, либо двигаться дальше, выходить на большой рынок, расширять хозяйство. А это уже совершенно другой подход к делу. Я пока над этим думаю. Сейчас работаю над созданием рекламы.

Содержать питомник - огромный труд. Одна-

требовательным, тщательно отбирало и прослушивало конкурсантов. Победители и все участники награждались дипломами.

Об организации отдыха, оздоровления и занятости детей и подростков в июне, июле рассказал специалист «Комитета физической культуры и спорту» Юрий Теслев.

- Укреплять здоровье нельзя без спорта. Наши дети принимали активное участие в спортивно-развлекательных мероприятиях. В июле прошли дистанционные соревнования по пулевой стрельбе, посвященные Дню физкультурника среди учащихся 4-10 классов школ района. В них участвовали сорок человек из поселений района. Подведение итогов продлится до 10 августа, победители и призеры будут награждены грамотами и медалями.

В Прибайкальском реабилитационном центре по программе «Город добрых сердец» прошли курсы реабилитации 23 ребенка, из них 13 из семей СОП. 5 детей из замещающих семей отдохнули в детском оздоровительном лагере «Дружба».

Центром занятости на летний период трудоустроено 79 подростков. Дети отработывали в стенах своих школ, проводили ремонтные работы. В августе подростки также имеют возможность трудоустроиться через Центр занятости.

Остается важным вопрос безопасности детей в летний период, в том числе на водоемах. С 28 июня силами мобильных групп было проведено 15 рейдовых мероприятий, из них 5 на водоемах, 240 проверок граждан и детей, находящихся на улице. Проведены беседы, выданы памятки. В соцсетях, в сообществах размещены обращения к родителям о контроле над детьми, а также размещены контактные номера телефонов КДН и ЗП, ОО и П.

По итогам заседания комиссии были поставлены задачи по проведению комплекса мероприятий на оставшийся летний месяц с привлечением внимания родителей к досугу своих детей: убедить их от необдуманных поступков, не оставлять на долгое время одних вблизи водоемов и рек.

Любовь САЛАГИНА.



ко для тех, кто любит свое дело, это не становится преградой на пути к мечте. Ольга Владимировна верна и предана своему делу, старается быть хорошим специалистом, ставит перед собой цели и достигает их. Активно участвует в районных и республиканских сельскохозяйственных выставках-ярмарках. Ее достижения в садоводстве были отмечены Благодарностью за развитие питомниководства и садоводства министерством сельского хозяйства и продовольствия Республики Бурятия.

СОВЕТ СПЕЦИАЛИСТА

Ольга Буланова дала совет, как правильно купить и высадить саженцы: «Приобретать нужно районированные сорта у проверенных садоводов. К сожалению, покупка у частных лиц сопровождается определенными рисками для клиентов - это отсутствие гарантии сортности растения, его качества. Идеальное место для закупки саженцев - это питомник. Здесь можно выбрать качественный посадочный материал, который приживается в наших краях. Самый надежный вариант - приобрести осенью, прикопать, а весной высадить. Можно купить весной (конец апреля-начало мая), сразу посадить и терпеливо ждать 3-4 года, когда появится урожай. Если вам говорят, что от саженца на следующий год будут плоды, вас обманывают. Садоводство не терпит суеты...».

Любовь САЛАГИНА.

«Я полюбила Прибайкальскую землю и посвятила ей свою жизнь»

Дети войны

Приехав в июле 1955 года из Чувашии по распределению после окончания сельскохозяйственного техникума, Любовь Николаевна Баёва осталась в Прибайкалье навсегда.

Наше знакомство с Любовью Николаевной началось с её звонка в редакцию - надо было опубликовать объявление. Телефонный разговор получился таким теплым, как будто человека знаешь очень давно. Затем случались личные встречи, такие же душевные, всегда не хотелось уходить, а гостеприимной хозяйке отпустить без угощения, только времени на продолжительные беседы не хватало. Но обещанный визит за разговорами и чаем всё-таки состоялся накануне торжественной даты.

6 августа Любовь Николаевна Баёва отмечает свой 85-летний юбилей!

У родителей Любви Николаевны долго не было детей, и когда через 10 лет семейной жизни она родилась, папина сестра с двоюродным братом на следующий день после рождения понесли девочку в церковь за 8 км пешком, чтобы окрестить. Через год родился Любин брат, через два года появилась сестренка...

ДЕТСТВО БОСОНОГЕ

Жили дружно в небольшом селе Сур-Майдан Чувашской республики. Мама, Фёкла Григорьевна, вела домашнее хозяйство. Отец мой, Николай Михайлович, был командиром Красной Армии, военкомом, затем работал старшим лесничим, заменив тестя. Все по дому делал сам, дар ещё у него был - лечить животных. Помню, что его часто звали в соседние деревни помочь приболевшей скотинке, и меня он нередко брал с собой. В 1939 году, мне было три года, случилась беда: кто-то вырубил в березовой роще целый воз деревьев, было составлено досье. Вскоре, объявив врагами народа, отца с напарником арестовали и осудили на три года, а нас выселили с кордона, из дома лесничего. Мама пошла на работу в колхоз: дети маленькие, надо было нас кормить, одевать. Денег не платили, были трудодни, маме пришлось менять вещи из своего богатого приданного на продукты. Так, помаленьку мы и жили, точнее выживали. В апреле 1941 года случился сильный ураган, нашу корову-кормилицу насмерть придавило упавшей крышей. О своём невесёлом житье-бытье мама рассказывала в письмах отцу, который очень переживал за нас. Но после прочтения очередного послания сердце его не выдержало. Об этом мне через несколько лет при встрече рассказал тот самый напарник-коллега отца: «Держа в руках письмо, он вдруг весь почернел, не смог спасти, он умер».

А в июне началась война, стало ещё труднее. Из колхоза забрали всех лошадей, взрослым пришлось пахать на коровах. Ночью было светло от прожекторов и нам велели завешивать окна. Было очень страшно... Маме одной тяжело с нами было, голод наступил, младшая сестренка не выжила, умерла в два годика. Мне тогда 6 или 7 лет было, мы с братом ходили и просили милостыню. Босиком до самой зимы. Добрые люди находились, кто корочку хлеба даст, кто картошку. А поздней осенью собирали мерзлую картошку, и мама варила из неё кисель, а из крапивы и лебеды - суп. Летом полегче жилось, лес кормил: грибы, ягоду собирали. Еще на мельницу бегали, там что-нибудь пожевать находили. Я отчаянная была, когда вслед кто-то кричал «нищенка», была того безбожно, но и мне доставалось. Маме все время жаловались, а она дожидается меня и прутиком отхлещет. Так проходило наше босоногое голодное детство.

В первый класс я пошла в 1944 году, восемь лет. У нас была малокомплектная начальная школа, в которой работали две учительницы - ссильные, обе - поповы дочери. Одна из них стала меня учить, и она же купила мне туфли и все принадлежности к школе. Учеба мне давалась легко, я отличницей была...

Мама моя была из большой семьи. Много мужчин-родственников ушли на фронт. Война закончилась, когда мне было 9 лет. Взрослые рассказывали, что многие погибли, кто-то вернулся инвалидом. Помню, как к нам заходили наши дяди, вернувшиеся с войны, кто хлеб гостинцем оставлял, а кто и сгущенку. У папы брат пришёл инвалидом войны. Помню в День Победы 1945 года все в клубе собрались: кто плакал, кто пел и все обнимались. Был накрыт стол и нас, ребятшек, тоже за него посадили. Любовь Николаевна не может сдержать слёз, когда вспоминает тяжёлые военные годы,



выпавшие на детство. Жизненные трудности не облезли, а лишь закаляли её характер. До сих пор она с пониманием относится ко всем без исключения многодетным семьям, знает их трудности, вспоминая пережитое лихолетье.

ПО СТУПЕНЯМ ЗНАНИЙ

После того, как я окончила 4 класса и сдала экзамены, приехала мама с сестрой Праксией Григорьевной (тетя Паша) из Читы. Тетя была портнихой, всех соседок обшивала. В Чувашию привезла свою дочку, чтобы выучить её в техникуме. В соседнем селе Сиява у неё был свой дом, туда они и заселились. Тётя Паша предложила мне к ним поехать, учиться дальше в школе, заодно и научиться шить. Мама согласилась. В новой школе одноклассники встретили сначала настороженно, но покровительство надо мной взял друг детства, который учился в этом же классе. Со временем моя «ершистость» ушла, жизнь потекла своим чередом. Появились друзья, наладилось общение со сверстниками.

После седьмого класса хотела пойти учиться в медицинский, но мне советовали в педагогический идти. Но и там, и там нужно было платить за учебу, денег не было, тогда я за компанию с одноклассниками поступила в сельхозтехникум на зоотехника в г. Алатырь.

Училась я хорошо, была секретарём комсомольской организации. Получив диплом, по распределению выбрала Бурят-Монгольскую республику, многие тогда отговаривали, но я решила никого не слушать и сама пробиваться в жизни.

ЖИЗНЕННЫЕ УНИВЕРСИТЕТЫ

В июле 1955 года 20 выпускников техникума приехали в Министерство сельского хозяйства Бурят-Монгольской республики, где нас распределили по районам. Меня с подружкой направили в Итанцинскую МТС, но председатель колхоза «Заветы Ильича» Н.М. Баев запросил ту, что «побоевнее» к себе. Так я оказалась в Югове. Квартиры не было, определили в дом председателя, где его жена, тётя Агаша, выделила мне угол. Началась моя трудовая деятельность, когда мне ещё не было 19 лет. Приходила на работу раньше всех. Тогда мы обслуживали три села: Югово, Троицк, деревню Таловка.

Работники были трудолюбивые и добрые. Помимо работы, мы с молодыми учителями организовывали культурную жизнь: развивали самодеятельность, проводили концерты, танцы. По заданию была создана комсомольская организация, где я стала секретарём.

В конце года из армии вернулся сын председателя, приехал в село проводить отца. Обратив на меня внимание, стал ухаживать. А в феврале 1956 года мы поженились и переехали в Карымск, где я стала работать в колхозе им. Чкалова зоотехником. Здесь же родились наши трое детей - две дочери и сын.

Во время нашей беседы Любовь Николаевна показала бережно сложенные документы об образовании, награды, Почетные грамоты и Благодарственные письма от России, Бурятии, Обкома партии, Совета министров. Она - ветеран труда, имеет статус «дети войны». Много лет избиралась депутатом сельского Совета. Съезды, слеты, совещания... Её активностью, неравнодушием можно только восхищаться. Она читала лекции, занималась просветительской деятельностью, вступила в Коммунистическую партию и всегда ответственно выполняла свою работу, но никогда не хвалилась этим и другим не советовала. После укрупнения в 1958 году, когда колхоз им. Чкалова вошёл в колхоз «Прибайкалец», Любовь Николаевна приняла предложение и поступила учиться в 11-й педкласс. По окончании которого была направлена заведующей Карымской начальной школы, совмещая с работой учителя. В 1969 году окончила БГУ, получив диплом о высшем образовании. А через год решением бюро райкома её направляют инспектором по кадрам в Управление сельского хозяйства, вменив в обязанности председателя райкома профсоюза района. Затем её перевели заведующей методкабинетом и после, в 1973 году - директором Турунтаевской вечерней школы.

Коллектив подобрался молодой, работоспособный: Банаева П.И., Бадашкеева Т.В., Баёва Л.Г., Пономарёва Л.А., Одерова (Котовщикова) В.Р., Шкуринская - Вахрушева Е.Л., Молоткова Н.Д. и по совместительству: Непомнящих В.И., Костикова Н.Д., Хамуева В.Н., Бородин Г.Н. и другие, - вспоминает Любовь

Николаевна.

- Весной 1985 года В.И. Житихин, зампредисполкома, предложил мне возглавить Отдел социального обеспечения. Я, конечно, стала отказываться, ведь специфика совершенно иная, в отличие от той, чем я занималась. Но подумав, согласилась.

- Главное, чтоб жалоб не было, - паупствовал Виктор Иннокентьевич.

Всякое в работе было, жалобы в том числе, недовольства, перерасчёт пенсий. Я благодарна коллегам-трудолюбивым, с которыми посчастливилось работать. Это Кинева П.С., Перевалова В.С., Чебунина В.И., Рогова О.Г., Шангина А.М., и другие. Они помогали мне разбираться в тонкостях социальной работы. Наш отдел был сначала на 13-м месте по республике, затем на 6-е вышел, потом 2-3-е места занимал. В 1992 году отдел соцобеспечения переименовали в соцзащиту и дали штат 60 человек. Работы прибавилось. Временами трудно было, но в коллективе все друг друга поддерживали. С теплотой вспоминаю руководителей организаций и предприятий, глав сельских поселений, их замов, председателей исполкома: Савельева Ф.И., Кирикова А.Н., Затева А.К., Горбова И.З., Черных И.И., которые помогали мне во всех начинаниях. Передав управление Антоновой Т.А. в 60 лет я ушла на заслуженный отдых.

Когда вышла на пенсию, старшая дочка с зятем предложили маме съездить на родину, своим ходом на машине объехали почти всю родню.

- Раньше гостили у них с мужем и детьми. Родственники предлагали переехать, хорошую работу с достойной зарплатой обещали. Муж почти согласился, но я наотрез отказалась: «Хочешь, оставайся, а я Бурятию полюбила и больше нигде, кроме Прибайкалья, жить не хочу!». Время шло, дети выросли незаметно. Муж был мне опорой, «золотые руки» у него были, все в доме мог сам сделать: и по хозяйству, и с детьми помогал.

Ранний уход сына и мужа сильно подкосили мое здоровье. Но я сейчас не жалуюсь, главная радость в жизни и богатство - это мои дети, 8 внуков и 10 правнуков! Они всегда беспокоятся, часто приезжают. Старшая дочь и сын работали на БАМе, имеют правительственные награды, а вторая дочь до пенсии проживала в Турунтаево и работала в районном Узле связи.

Хотелось бы, чтоб не забывали нас власти района, тех, кто всю свою жизнь посвятил служению на благо Прибайкалья, приглашали на районные торжества, юбилейные даты. Ведь, что нам теперь нужно - немного внимания и теплых слов. Кстати, коллеги по Пенсионному фонду, Соцзащите и вечерней школе всегда внимательны, поздравляют меня с праздниками, интересуются самочувствием, за что им моя большая благодарность.

С того дня, когда родные люди окрестили новорожденную Любу в небольшой сельской церкви, она проходит большой жизненный путь в молитвах, которым научила её бабушка - папина мама. Такие люди, как Любовь Николаевна, своей профессиональной деятельностью и человеческим доброжелательным отношением приумножали славу района. Много рассказанных нам эпизодов, как говорится, осталось за кадром. И они достойны отдельного печатного материала.

Мы поздравляем с юбилеем уважаемую Любовь Николаевну - интереснейшего собеседника, неунывающую, гостеприимную хозяйку. Пусть здоровье Вас не огорчает, а окружающие люди дарят внимание и тепло своих сердец.

*Много было пройдено дорог,
Много было встреч и ожиданий.
Каждый год, как сказочный цветок,
Дарит аромат воспоминаний.
Вся любовь, которой жизнь полна,
Пусть сегодня сердце обогреет.
И душа, как звонкая струна,
Запоёт от счастья - С ЮБИЛЕЕМ!*

**Лариса АРАЛОВА,
Сталина ОЧИРОВА.**

СПИСОК ПОЛИТИЧЕСКИХ ПАРТИЙ, ИМЕЮЩИХ ПРАВО В СООТВЕТСТВИИ С ФЕДЕРАЛЬНЫМ ЗАКОНОМ ОТ 11.07.2001 № 95-ФЗ «О ПОЛИТИЧЕСКИХ ПАРТИЯХ» ПРИНИМАТЬ УЧАСТИЕ В ВЫБОРАХ, ПО СТОЯНИЮ НА ДЕНЬ ОФИЦИАЛЬНОГО ОПУБЛИКОВАНИЯ РЕШЕНИЯ О НАЗНАЧЕНИИ ВЫБОРОВ (17.06.2021)

- ОКОНЧАНИЕ НАЧ. № 29**
- Общественная организация «Профессиональный союз работников лесных отраслей Российской Федерации».
 - Общероссийская общественная организация «Профессиональный союз работников агропромышленного комплекса Российской Федерации».
 - Общероссийский профессиональный союз работников культуры.
 - Независимый профессиональный союз работников охранных и детективных служб Российской Федерации.
 - Российский профсоюз работников строительных специальностей и сервисных организаций.
 - Общероссийский профсоюз работников физической культуры, спорта и туризма.
 - Общероссийский профессиональный союз ответственных сельхозпроизводителей и переработчиков сельскохозяйственного сырья «РОССЕЛЬПРОФ».
 - Общероссийский профессиональный союз казначеев России.
 - Российский профсоюз строителей и работников смежных профессий.
 - Общероссийский профессиональный союз работников промышленной и экологической безопасности.
 - Общероссийская общественная организация «ПРОФЕССИОНАЛЬНЫЙ СОЮЗ МЕДИЦИНСКИХ РАБОТНИКОВ РОССИИ».
 - Общероссийский Профсоюз работников малого и среднего предпринимательства «Единение».
 - Федеральный (Общероссийский) профессиональный союз работников сферы обслуживания и рабочего персонала «СОДРУЖЕСТВО».
 - Общероссийский профсоюз работников реставрационной сферы деятельности.

Список региональных общественных объединений, имеющих право принимать участие в выборах

- Бурятская республиканская организация Общероссийского профессионального союза работников жизнеобеспечения/
- Бурятская республиканская общественная организация 2 общероссийской общественной организации «Всероссийское общество инвалидов»/
- Бурятская республиканская организация Профсоюза работников агропромышленного комплекса Российской Федерации/
- Бурятская республиканская организация профсоюза работников здравоохранения Российской Федерации.
- Бурятское республиканское отделение Общероссийской общественной организации инвалидов войны в Аф-

- ганистане и военной травмы - «Инвалиды войны».
- Бурятское региональное отделение общероссийской общественной организации «Союз пенсионеров России».
- Региональное отделение Общероссийской общественной организации ветеранов войск правопорядка по Республике Бурятия.
- Бурятское региональное отделение Общероссийской общественной организации малого и среднего предпринимательства «ОПОРА РОССИИ».
- Бурятская республиканская организация профсоюза работников лесных отраслей Российской Федерации.
- Бурятская республиканская организация профсоюза работников строительства и промышленности строительных материалов Российской Федерации.
- Бурятская республиканская организация Общероссийского профсоюза работников связи Российской Федерации.
- Бурятская республиканская организация Общероссийского профессионального союза работников потребительской кооперации и предпринимательства.
- Бурятская республиканская организация Российского профессионального союза работников культуры.
- Бурятское региональное отделение общероссийской общественной организации инвалидов «Общероссийская спортивная федерация спорта глухих».
- Бурятская республиканская организация Профсоюза работников народного образования и науки Российской Федерации.
- Бурятская республиканская организация профессионального союза работников торговли, общественного питания, потребительской кооперации и предпринимательства Российской Федерации «Торговое Единство».
- Бурятская республиканская организация Общероссийского профессионального союза работников автомобильного транспорта и дорожного хозяйства.
- Региональное отделение общественного движения «За сохранение народа» в Республике Бурятия.
- Бурятское республиканское отделение Общероссийской общественной организации «Дети войны».
- Региональная общественная организация выходцев из Боханского и Осинского районов Усть-Ордынского Бурятского автономного округа, проживающих в Республике Бурятия «Нютаг».
- Региональная общественная организация «Федерация такзводо (ИТФ) Республики Бурятия».
- Региональная общественная организация «Союз такзводо Республики Бурятия».
- Региональная общественная организация спортивно-охотничий клуб «Охотник Северного Байкала».
- Региональная общественная организация «Федерация экстремальных видов спорта и путешествий Республики Бурятия «Байкальский экстрим».
- Бурятское региональное отделение Всероссийской общественной организации «Молодая Гвардия Идиной России».

- Региональная общественная организация ветеранов госбезопасности Республики Бурятия «Шит».
- Региональная молодежная общественная творческая организация «Клуб веселых и находчивых Республики Бурятия».
- Общественная организация «Бурятская республиканская ветеранская ассоциация».
- Региональная общественная организация «Женщины Бурятии».
- Союз «Объединение организаций профсоюзов Республики Бурятия».
- Региональная общественная организация «Зоозащитники Бурятии».
- Первичная профсоюзная организация аэропорта г. Улан-Удэ Восточно-Сибирской территориальной организации общероссийского профсоюза авиационных работников.
- Республиканская общественная организация «Экологический центр «Планета Дельта».
- Региональная общественная организация «Комиссия по защите прав потребителей».
- Региональное отделение Общероссийской общественно-государственной организации «Добровольное общество содействия армии, авиации и флоту России» Республики Бурятия.
- Региональное общественное движение по поддержке молодежи «САМИ».
- Региональная общественная организация «Центр по защите бизнеса и противодействию коррупции Республики Бурятия».
- Региональное отделение Общероссийской общественной организации «Союз эмковцев России» (Союз МЖК России) по Республике Бурятия.
- Региональное общественное движение «Хранители Байкала».
- Общественное движение: «Союз ветеранов государственной и муниципальной служб Республики Бурятия».
- Региональная общественная организация «Общество друзей Монголии» в Республике Бурятия.
- Региональная общественная организация «Ассоциация Фермеров Республики Бурятия».
- Бурятское региональное отделение Молодежной общероссийской общественной организации «Российские Студенческие Отряды».
- Региональная общественная организация «Спортивно-технический клуб «Сибирь».
- Общественная организация - первичная профсоюзная организация Российского профсоюза железнодорожников и транспортных строителей Улан-Удэнского локомотивагоноремонтного завода - филиала АО «Желдорремаш».
- Региональная общественная организация «Олимпийский Совет Республики Бурятия».
- Региональная общественная организация «Ассоциация приемных семей Республики Бурятия».

- Региональная общественная организация «Байкальский Латвийский культурный центр».
- Региональное отделение Общероссийского общественного движения **НАРОДНЫЙ ФРОНТ «ЗА РОССИЮ»** в Республике Бурятия.
- Региональное отделение Общероссийского общественного движения по возрождению традиций народов России «Всероссийское созидательное движение «Русский Лад» Республики Бурятия».
- Региональная общественная организация «Добровольное спортивное общество «Урожай» Республики Бурятия».
- Бурятская региональная общественная организация «Агинское земледельчество».
- Бурятская Республиканская Организация Общероссийского Объединения - «Всероссийский Электропрофсоюз».
- Региональная общественная организация «Федерация самбо Бурятии».
- Бурятская Республиканская Молодежная Спортивная Общественная организация «Школа Романава».
- Межрегиональное общественное движение «Всебурятская ассоциация развития культуры».
- Региональное отделение Общероссийской общественной организации по развитию казачества «Союз Казаков-Воинов России и Зарубежья» в Республике Бурятия.
- Республиканская общественная организация «Союз промышленников и предпринимателей Республики Бурятия».
- Региональная общественная организация «Ассоциация спортивного бодибилдинга Бурятии».
- Региональное общественное движение «ЗА РАЗВИТИЕ РЕСПУБЛИКИ БУРЯТИЯ».
- Региональное отделение Общероссийского общественного движения по увековечиванию памяти погибших при защите Отечества «Поисковое движение России» в Республике Бурятия.
- Региональная молодежная волонтерская общественная организация «Новая энергия».
- Региональная общественная организация «Землячество уроженцев Тункинского района Республики Бурятия «Саяны».
- Бурятское региональное отделение Всероссийского общественного движения «Матери России» в Республике Бурятия.
- Бурятская республиканская территориальная общественная организация Общероссийского профессионального союза работников физической культуры, спорта и туризма Российской Федерации.
- Региональная физкультурно-спортивная общественная организация «Федерация фигурного катания на коньках Республики Бурятия».
- Региональное общественное объединение содействия развитию гражданских инициатив «Единая Еравна».

ПРИБАЙКАЛЬСКИЙ РАЙОННЫЙ СОВЕТ ДЕПУТАТОВ

РЕШЕНИЕ от 29 июля 2021 г. № 211
О внесении изменений в решение от 25 декабря 2020 г. № 167 «О бюджете МО «Прибайкальский район» на 2021 г. и плановый период 2022 и 2023 г.»

Статья 1
Внести в Решение Представительного органа МСУ районный Совет депутатов от 25 декабря 2020 г. № 167 «О бюджете МО «Прибайкальский район» на 2021 г. и плановый период 2022 и 2023 г.» следующие изменения:

- П. 1 ст. 1 изложить в следующей редакции:
1) Утвердить основные характеристики бюджета МО «Прибайкальский район» на 2021 г.:

- общий объем доходов в сумме 1 079 842,4 т. руб., в т.ч. безвозмездных поступлений в сумме 975 569,7 т. руб.;
- общий объем расходов в сумме 1 087 812,5 т. руб.;

- дефицит бюджета в сумме 7 970,1 т. руб.

- Приложение 4 ст. 4 изложить в новой редакции (Приложение № 1 к настоящему решению);
- Приложение 6 ст. 5 изложить в новой редакции (Приложение № 2 к настоящему решению);
- Приложения 8,10,12 статьи 6 изложить в новой редакции (Приложение № 3 к настоящему решению);
- Приложение 14 ст. 7 изложить в новой редакции (Приложение № 4 к настоящему решению);
- Статью 9 изложить в следующей редакции:

«Ст. 9. Муниципальный долг МО «Прибайкальский район»

1. Верхний предел муниципального долга МО «Прибайкальский район» на 1 января 2022 г. – 9 160,00 т. руб., на 01 января 2023 г. – 0,0 т. руб., на 1 января 2024 г. – 0,0 т. руб.

Предельный объем муниципального долга МО «Прибайкальский район» в течение 2021 г. не должен превышать 50000 т. руб., в течение 2022 г. – 50000 т. руб., в течение 2023 г. – 50000 т. руб.

2. Верхний предел долга по муниципальным гарантиям на 1 января 2022 г. в сумме 0,0 т. руб., на 1 января 2022 г. – 0,0 т. руб., на 1 января 2023 г. – 0,0 т. руб.;

3. Предельный объем расходов на обслуживание муниципального долга МО «Прибайкальский район» в 2021 г. в сумме 7,7 т. руб., в 2022 г. – 0,0 т. руб., в 2023 г. – 0,0 т. руб.;

7) Приложения 16, 17 ст. 10 изложить в новой редакции (Приложение № 5 к настоящему решению);

8) Таблицы 3, 4, 5, 6 приложения 21 ст. 12 изложить в новой редакции (приложение № 6 к настоящему решению).

Статья 2

Настоящее решение вступает в законную силу с момента официального опубликования.

Статья 3

Опубликовать настоящее решение в газете «Прибайкалец».

Приложения к настоящему решению в газете не публиковывать в связи с наличием в них объемных табличных приложений. Полный текст настоящего решения разместить на официальном сайте МО «Прибайкальский район» на <http://priбайkal.ru/documents/>.

Председатель Районного Совета депутатов Е.А. Родионов.
Глава МО «Прибайкальский район» С.А. Семенов.

РАЙОННЫЙ СОВЕТ ДЕПУТАТОВ

РЕШЕНИЕ от 29 июля 2021 г. № 214
О проекте муниципального правового акта «О внесении изменений в устав МО «Прибайкальский район»

В соответствии со ст. 35, 44 Федерального закона от 06.10.2003 № 131-ФЗ «Об общих принципах организации местного самоуправления в РФ», абз. 2 ч. 1 ст. 26 Устава МО «Прибайкальский район» в целях приведения устава МО «Прибайкальский район» в соответствие с действующим законодательством, Прибайкальский районный Совет депутатов РЕШИЛ:

1. Внести в устав МО «Прибайкальский район» утвержденный решением Прибайкальского районного Совета депутатов от 27.11.2012 г. № 314 (в редакции решений Прибайкальского районного Совета депутатов от 23 декабря 2014 г. № 71, от 25 января 2017 г. № 168, от 22 декабря 2017 г. №№ 212, 213, от 18 октября 2019 г. № 76, от 20 ноября 2020 г. № 153, от 19.02.2021 № 181) следующие изменения и дополнения:

1.1 в части 1 статьи 7:

а) в п. 5 слова «за сохранностью автомобильных дорог местного значения» заменить словами «на автомобильном транспорте, городском наземном электрическом транспорте и в дорожном хозяйстве»;

б) дополнить п. 9.1 следующего содержания:
«9.1) обеспечение первичных мер пожарной безопасности в границах муниципальных районов за границами сельских населенных пунктов»;

в) в п. 27 слова «использования и охраны» заменить словами «охраны и использования»;

г) п. 39 изложить в следующей редакции:
«39) организация в соответствии с федеральным законом выполнения комплексных кадастровых работ и утверждения карты-плана территории»;

1.2 ч. 1 ст. 8 дополнить п. 17 следующего содержания:
«17) создание муниципальной пожарной охраны».

1.3 ст. 8.1 изложить в следующей редакции:

«Ст. 8.1 Муниципальный контроль»

1. Органы местного самоуправления Прибайкальского района организуют и осуществляют муниципальный контроль за соблюдением требований, установленных муниципальными правовыми актами, принятыми по вопросам местного значения, а в случаях, если соответствующие виды контроля отнесены федеральными законами к полномочиям органов МСУ, также муниципальный контроль за соблюдением требований, установленных федеральными законами, уставами, положениями.

2. Организация и осуществление видов муниципального контроля регулируются Федеральным законом от 31 июля 2020 г. N 248-ФЗ «О государственном контроле (надзоре) и муниципальном контроле в РФ».

РАЙОННЫЙ СОВЕТ ДЕПУТАТОВ

РЕШЕНИЕ от 29 июля 2021 г. № 215
О назначении публичных слушаний по проекту решения «О внесении изменений в Устав МО «Прибайкальский район»

В целях публичного обсуждения проекта решения «О внесении изменений в Устав МО «Прибайкальский район», в соответствии с Федеральным законом от 06.10.2003 № 131-ФЗ «Об общих принципах организации местного самоуправления в РФ», Уставом МО «Прибайкальский район», Положением «О публичных слушаниях в Прибайкальском районе», Прибайкальский районный Совет депутатов решил:

- Назначить по собственной инициативе публичные слушания по проекту решения «О внесении изменений в Устав МО «Прибайкальский район»» (приложение N 1).
- Организовать проведение публичных слушаний в сентябре 2021 г., согласно приложению № 2.
- Установить срок для подачи письменных предложений по проекту решения «О внесении изменений в Устав МО «Прибайкальский район»» с 29 июля

1.4 ст. 16 изложить в следующей редакции:
«Ст. 16. Публичные слушания, общественные обсуждения»

1. Главой муниципального района или представительным органом муниципального района для обсуждения с участием населения проектов муниципальных правовых актов муниципального района по вопросам местного значения могут проводиться публичные слушания. Инициатива по проведению таких слушаний может принадлежать населению, главе муниципального района или представительному органу муниципального района.

Решение о назначении публичных слушаний, инициированных населением или представительным органом муниципального района, принимает представительный орган муниципального района, а о назначении публичных слушаний, инициированных главой муниципального района - глава муниципального района.

2. Порядок организации и проведения публичных слушаний определяется Положением «О публичных слушаниях в МО «Прибайкальский район» РБ», принимаемым представительным органом муниципального района, которое должно предусматривать заблаговременное оповещение жителей муниципального образования о времени и месте проведения публичных слушаний, заблаговременное ознакомление с проектом муниципального правового акта, в т.ч. посредством его размещения на официальном сайте органа МСУ в сети «Интернет», возможность представления жителями муниципального образования своих замечаний и предложений по вынесенному на обсуждение проекту муниципального правового акта, в т.ч. посредством официального сайта, другие меры, обеспечивающие участие в публичных слушаниях жителей муниципального образования, опубликование (обнародование) результатов публичных слушаний, включая мотивированное обоснование принятых решений, в том числе посредством их размещения на официальном сайте.

3. На публичные слушания должны выноситься вопросы, предусмотренные ч. 3 ст. 28 Федерального закона № 131-ФЗ.

4. По проектам генеральных планов, проектам правил землепользования и застройки, проектам планировки территории, проектам межевания территории, проектам правил благоустройства территорий, проектам, предусматривающим внесение изменений в один из указанных утвержденных документов, проектам решений о предоставлении разрешения на условно разрешенный вид использования земельного участка или объекта капитального строительства, проектам решений о предоставлении разрешения на отклонение от предельных параметров разрешенного

строительства, реконструкции объектов капитального строительства, вопросам изменения одного вида разрешенного использования земельных участков и объектов капитального строительства на другой вид такого использования при отсутствии утвержденных правил землепользования и застройки проводятся публичные слушания или общественные обсуждения в соответствии с законодательством о градостроительной деятельности.»

1.5. абз. 8 ч. 2 ст. 30 изложить в следующей редакции:

«...прекращения гражданства РФ либо гражданства иностранного государства - участника международного договора РФ, в соответствии с которым иностранный гражданин имеет право быть избранным в органы МСУ, наличия гражданства (подданства) иностранного государства либо вида на жительство или иного документа, подтверждающего право на постоянное проживание на территории иностранного государства гражданина РФ либо иностранного гражданина, имеющего право на основании международного договора РФ быть избранным в органы МСУ, если иное не предусмотрено международным договором РФ»;

1.6. абз. 10 ч. 1 ст. 33 изложить в следующей редакции:

«...прекращения гражданства РФ либо гражданства иностранного государства - участника международного договора РФ, в соответствии с которым иностранный гражданин имеет право быть избранным в органы местного самоуправления, наличия гражданства (подданства) иностранного государства либо вида на жительство или иного документа, подтверждающего право на постоянное проживание на территории иностранного государства гражданина РФ либо иностранного гражданина, имеющего право на основании международного договора РФ быть избранным в органы местного самоуправления, если иное не предусмотрено международным договором РФ»;

2. Настоящее решение опубликовать в газете «Прибайкалец» с одновременным опубликованием порядка учета предложений по проекту данного муниципального нормативного правового акта и порядка участия граждан в его обсуждении.

3. Настоящее решение вступает в законную силу после его официального опубликования, за исключением положений, для которых в ч. 4 настоящего решения установлен иной срок вступления в силу.

4. П.П. б) п. 1.1, п. 1.2 ч. 1 настоящего решения вступают в силу с 01.01.2022.

Председатель районного Совета депутатов
Е.А. Родионов.
Глава МО «Прибайкальский район» С.А. Семенов.

Приложение N 2 к решению районного Совета депутатов от 29.07.2021 N 215

СОСТАВ КОМИССИИ по проведению публичных слушаний по проекту решения «О внесении изменений в устав МО «Прибайкальский район»

- Семёнов С.А. - глава МО «Прибайкальский район»;
- Родионов Е.А. - председатель районного Совета

депутатов;

3. Турунтаев С.Ю. – начальник отдела правового обеспечения и муниципальных закупок аппарата районной администрации;

4. Сычева Т.В. – ведущий специалист отдела правового обеспечения и муниципальных закупок аппарата районной администрации;

5. Шивкова И.А. – специалист-консультант районного Совета депутатов;

6. Петров В.С. - депутат районного Совета депутатов, председатель комиссии по местному самоуправлению и инфраструктуре;

7. Перельгин Б.Ф. – депутат районного Совета депутатов, член комиссии по местному самоуправлению и инфраструктуре;

8. Шарганова И.И. - депутат районного Совета депутатов, член комиссии по местному самоуправлению и инфраструктуре;

9. Кукушкин С.А. – депутат районного Совета депутатов, член комиссии по местному самоуправлению и инфраструктуре.

ОКОНЧАНИЕ НА 9 СТР.

Заседание комиссии считается правомочным, если на нем присутствует большинство членов комиссии. Решение комиссии принимается открытым голосованием простым большинством голосов участвующих в заседании членов комиссии. В случае равенства голосов решающим является голос председателя комиссии.

Приложение N 3 к Решению районного Совета депутатов от 29.07.2021 N 215
ПОРЯДОК учета предложений по проекту решения «о внесении изменений в устав МО «Прибайкальский район» и участия граждан в его обсуждении»

1. Проект решения Прибайкальского районного Совета депутатов «О внесении изменений в Устав МО «Прибайкальский район» (далее - проект решения) не позднее чем за 30 дней до дня рассмотрения вопроса о принятии решения «О внесении изменений в Устав МО «Прибайкальский район» на сессии районного Совета депутатов подлежит официальному опубликованию.

2. Граждане, проживающие на территории Прибайкальского района и обладающие избирательным правом, вправе принять участие в обсуждении проекта решения путем внесения предложений по указанному проекту решения. Предложения принимаются и регистрируются районным Советом депутатов по адресу: 671260, с. Турунтаево, ул. Ленина, 67, каб. N 11, с по-

недельник по четверг с 08 ч 00 мин. до 16 ч 30 мин., в пятницу с 08 ч 00 мин. до 15 ч 00 мин.

3. Предложения принимаются с 29 июля по 27 августа (включительно) 2021 г. Предложения по проекту решения вносятся в письменной форме. В предложениях должны быть указаны фамилия, имя, отчество, адрес места жительства и личная подпись гражданина (граждан).

4. Предложения должны соответствовать Конституции РФ, федеральному и республиканскому законодательству, не допускать противоречия либо несогласованности с иными положениями Устава МО «Прибайкальский район», обеспечивать однозначное толкование положений проекта решения и Устава МО «Прибайкальский район».

5. Регистрация участников заканчивается за 10 мин. до установленного времени начала заседания публичных слушаний.

6. В итоговом документе отражаются все поступившие в письменном виде предложения, за исключением предложений, снятых (отозванных) автором. Участники публичных слушаний имеют право вносить устные предложения. Устные предложения, а также письменные предложения, поступившие после установленного срока их приема, могут быть включены в итоговый документ публичных слушаний по решению комиссии по проведению публичных слушаний.

ГРАФИК проведения публичных слушаний в поселениях района по обсуждению проекта муниципального правового акта «О внесении изменений в Устав МО «Прибайкальский район»

Поселение	Дата и время	Место проведения	Ответственные за проведение
МО «Туркинское» СП	07.09.2020 в 13:00 ч.	с. Турка, ул. Школьная, 34, кабинет Главы (здание администрации МО)	Севергин С.В. – глава поселения, депутат райсовета депутатов, представитель администрации района
МО «Гремячинское» СП	07.09.2020 в 11:30 ч.	с. Гремячинск, ул. Пионерская, 29, кабинет Главы (здание администрации МО)	Тришкина О.Н. – глава поселения, депутат районного Совета депутатов, представитель администрации района
МО «Нестеровское» СП	07.09.2020 в 09:30 ч.	с. Нестерово, ул. Школьная, 6, кабинет Главы (здание администрации МО)	Тугаринова Л.П. – глава поселения, депутат районного Совета депутатов, представитель администрации района
МО «Зырянское» СП	07.09.2020 в 08:30 ч.	с. Зырянск, ул. Хмелева, 6, кабинет Главы (здание администрации МО)	Погорельский В.В. – глава поселения, депутат райсовета депутатов, представитель администрации района
МО «Татауровское» СП	08.09.2020 в 10:00 ч.	п. Татаурово, ул. Первомайская, 48, кабинет Главы (здание администрации МО)	Воротникова Л.Р. – глава поселения, депутат районного Совета депутатов, представитель администрации района
МО «Ильинское» СП	08.09.2020 в 11:00 ч.	с. Ильинка, ул. Октябрьская, 121, кабинет Главы (здание администрации МО)	Челмакин Н.Н. – глава поселения, депутат райсовета депутатов, представитель администрации района
МО «Таловское» СП	08.09.2020 в 13:30 ч.	п. Таловка, ул. Лазо, 3А, кабинет Главы (здание администрации МО)	Саламаха О.Н. – глава поселения, депутат райсовета депутатов, представитель администрации района
МО «Мостовское» СП	08.09.2020 в 14:30 ч.	с. Мостовка, ул. Школьная, 2А, кабинет Главы (здание администрации МО)	Горновская Т.А. – и.о. главы поселения, депутат районного Совета депутатов, представитель администрации района
МО «Итанцинское» СП	09.09.2020 в 09:00 ч.	с. Итанца, ул. Коммунистическая, 75А, кабинет Главы (здание администрации МО)	Арефьев С.П. – глава поселения, депутат районного Совета депутатов, представитель администрации района
МО «Турунтаевское» СП	09.09.2020 в 11:00 ч.	с. Турунтаево, ул. Ленина, 67, конференц-зал (здание администрации района)	Тутаева О.И. – глава поселения, депутат районного Совета депутатов, представитель администрации района

СХЕМА ТЕПЛОСНАБЖЕНИЯ СП «ГРЕМЯЧИНСКОЕ» НА ПЕРИОД ДО 2036 Г.
(Актуализация на 2022 год)
ПРОДОЛЖЕНИЕ НАЧ. В № 28

Таблица 5 - Располагаемая мощность источников тепловой энергии
1.10. Объем потребления тепловой энергии (мощности) на собственные и хозяйственные нужды теплоснабжающей организации в отношении источников тепловой энергии и параметры тепловой мощности «нетто»

Постановление Правительства РФ №154 от 22.02.2012 г. «О требованиях к схемам теплоснабжения, порядку их разработки и утверждения» вводит следующие понятия: «Мощность источника тепловой энергии «нетто» - величина, равная располагаемой мощности источника тепловой энергии за вычетом тепловой нагрузки на собственные и хозяйственные нужды».

Значительную долю тепловой энергии потребляемой на собственные нужды энергостанции потребляет водоподготовка. Тепловая энергия в виде горячей воды используется на подогрев исходной холодной воды для подпитки котлов и тепловых сетей, а также используется на прочие хозяйственные нужды.

Величина собственных нужд зависит от многих факторов: вида сжигаемого на теплоисточнике топлива, срока эксплуатации котельного оборудования, вида теплоносителя. Приборы учета расхода тепловой энергии на собственные и хозяйственные нужды на большинстве котельных отсутствуют, в связи с чем определить фактические нагрузки на собственные нужды не представляется возможным. Величина нагрузок на собственные нужды котельных, по которым отсутствуют сведения о потреблении тепловой энергии на собственные нужды, принята в соответствии с п. 2.12 Методики определения потребности в топливе, электрической энергии и воде при производстве и передаче тепловой энергии и теплоносителя в системах коммунального теплоснабжения (МДК 4-05.2004).

В таблице представлены объемы потребления тепловой энергии на собственные нужды.

Таблица 6 - Организация тепловой мощности, параметры располагаемой тепловой мощности, величина тепловой мощности, расходуемая на собственные нужды энергостанции, а также параметры тепловой мощности «нетто»

№	Наименование источника	Установленная тепловая мощность, Гкал/ч	Факт. располагаемая мощность источника, Гкал/ч	Расход тепловой мощности на собственные нужды, Гкал/ч	Тепловая мощность нетто, Гкал/ч
1,00	с.Ярцы, д. 11А	2,25	1,58	0,01	1,57

Таблица 7 - Объемы потребления тепловой энергии на собственные нужды энергостанций за 2020 г.

№	Наименование источника	Расход тепловой мощности на собственные нужды, Гкал/ч	Расход тепловой мощности на собственные нужды, %
1	с.Ярцы, д. 11А	0,010	1,41%

1.11. Срок ввода в эксплуатацию теплофикационного оборудования, год последнего освидетельствования при допуске к эксплуатации после ремонта, год продления ресурса и мероприятия по продлению ресурса
Срок службы котельных в разрезе ТСО представлен в таблице ниже.

Табл. 8 - Срок службы основного оборудования котельных СП «Гремячинское»

№	№, адрес котельной	Тип котла	Кол-во котлов	Год установки котла	Срок службы, лет	
1	Котельная СП Гремячинское с.Ярцы	Водогрейный КВМ	1,25	2	2018	3

Исходя из назначенного СО 153-34.17.469-2003 срока службы водогрейных котлов всех типов не составляет более 15 лет.

Решения о необходимости проведения капитального ремонта или продления срока службы данного оборудования принимаются на основании технических освидетельствований и технического диагностирования, проведенных в установленном порядке.

1.12. Схемы выдачи тепловой мощности, структура теплофикационных установок (если источник тепловой энергии - источник комбинированной выработки тепловой и электрической энергии)

ОБЩИЕ ТРЕБОВАНИЯ К СХЕМАМ КОТЕЛЬНЫХ
Принципиальная тепловая схема отопительной котельной с водогрейными котлами представлена на рисунке 1.

Назначение такой котельной – выработка тепловой энергии и подача горячей воды в тепловые сети на нужды отопления, вентиляции и горячего водоснабжения потребителей, присоединенных к этим тепловым сетям. Тепловая схема включает в себя водогрейные котлы, в которых осуществляется подогрев сетевой воды до заданной температуры.

Рисунок 2. Принципиальная тепловая схема отопительной котельной с водогрейными котлами:

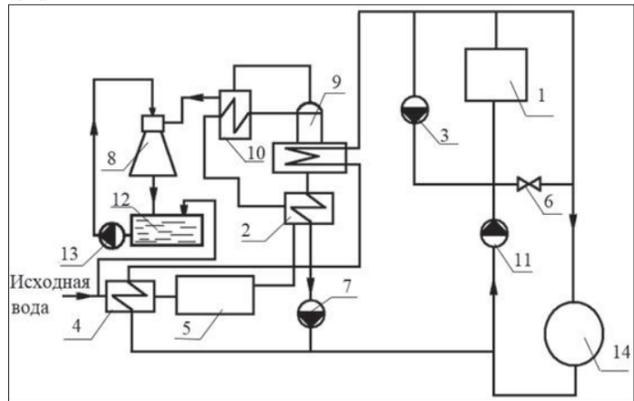

1 – котел; 2 – подогреватель химически очищенной воды после первой ступени очистки; 3 – насос рециркуляции; 4 – подогреватель сырой воды; 5 – химводочистка (ХВО); 6 – перепуск холодной воды для поддержания постоянной температуры воды за котлом и снижения температуры воды, идущей в тепловые сети; 7 – насос для подпитки тепловых сетей; 8 – эжектор для создания вакуума в деаэраторе; 9 – атмосферный деаэратор; 10 – охладитель выпара из деаэратора; 11 – сетевой насос; 12 – бак технической воды; 13 – насос к эжектору; 14 – потребитель, использующий тепло на нужды отопления, вентиляции и горячего водоснабжения.

Основной отличительной особенностью водогрейных котлов от паровых является то, что в них не допускается образование пара, даже в виде пузырьков на внутренних поверхностях труб, подверженных большим тепловым нагрузкам.

Непрерывная циркуляция воды в контуре от котельной через тепловые сети, системы потребления тепла и обратно в котельную обеспечивается сетевыми насосами (11).

Следующей особенностью работы водогрейных котлов является то, что в хвостовые поверхности, выполненные из стальных труб, поступает вода с низкой температурой, которая может оказаться ниже температуры точки росы продуктов сгорания. Это обстоятельство приведет к интенсивной низкотемпературной коррозии хвостовых поверхностей нагрева.

При работе котлов на газе температура воды на входе в котлы на должна быть ниже 60 °С, при работе на малосернистом мазуте – не ниже 70 °С, а при работе на высокосернистом мазуте – не ниже 110 °С.

Для поддержания необходимой температуры воды на входе в водогрейные котлы осуществляется рециркуляция нагретой в водогрейных котлах воды рециркуляционными насосами (3).

Регулятор (6) служит для регулирования температуры воды на входе в тепловую сеть до соответствующей температурному графику.

Для восполнения потерь в тепловой сети и в котельной при закрытой системе горячего водоснабжения используется техническая вода, которая поступающая в котельную, подогрева-

ется в водоводном подогревателе (4) и направляется на одноступенчатую химводочистку. После умягчения воды, она подогревается деаэрированной водой в подогревателе (2), затем в охладителе выпара (10) деаэратора (9) и направляется в деаэратор.

Так как котельная не производит пара, то в тепловой схеме котельной используется вакуумный деаэратор (9).

Температура кипения воды является величиной сопряженной давлению, при котором находится вода. Если давление воды снизить до 0,03 МПа, то при этом давлении воды будет кипеть при температуре 68,7 °С. Это условие используется в работе вакуумного деаэратора (9).

Вакуум в деаэраторе создается эжекторной установкой (8), в которую из бака (12) рабочей жидкости насосом (13) подается вода. За счет разрежения в эжекторной установке в деаэраторной головке деаэратора (9) создается и поддерживается необходимое разрежение.

Выпар деаэратора 9, содержащий водяные пары, проходит через охладитель выпара (10). В охладителе выпара водяные пары конденсируются, отдавая скрытую теплоту парообразования умягченной воде.

Газообразная часть выпара сбрасывается в атмосферу, а образовавшийся конденсат направляется в бак технической воды.

1.13. Способ регулирования оттока тепловой энергии от источников тепловой энергии с обоснованием выбора графика изменения температур теплоносителя

1.14. Основной задачей регулирования оттока теплоты в системах теплоснабжения является поддержание заданной температуры воздуха в отапливаемых помещениях при изменяющихся в течение отопительного периода внешних климатических условий.

1.15. Регулирование оттока тепловой энергии с коллекторов котельной (центральное регулирование) осуществляется по качественному методу регулирования в зависимости от нагрузки отопления и фактической температуры наружного воздуха по температурному графику.

1.16. Для всех котельных используется температурный график 95-70°С, температурных «срезок» не имеет, что соответствует требованиям СП 124.13330.2012 «Тепловые сети».

1.17. Для регулирования оттока тепловой энергии от источника тепловой энергии используется качественное регулирование, т.е. при постоянном расходе теплоносителя изменяется его температура.

1.18. При качественном регулировании температура теплоносителя зависит от температуры наружного воздуха. Общий расход теплоносителя во всей системе рассчитывается таким образом, чтобы обеспечить среднюю температуру в помещениях согласно принятым Нормам и Правилам в Российской Федерации.

1.19. Теплоноситель отпущается потребителям с соблюдением температурного графика 95/70°С. Температурный график обусловлен типом отопительных приборов потребителей и способом их присоединения к тепловым сетям.

1.20. Температурный график качественного регулирования тепловой нагрузки разработан из условий точной подачи тепловой энергии на отопление, обеспечивающей режим работы тепловых сетей и потребность зданий в тепловой энергии в зависимости от температуры наружного воздуха, чтобы обеспечить температуру в помещениях постоянной на уровне не менее 20 °С. По данному температурному графику определяется температура подающей и обратной воды в тепловых сетях.

1.21. Таблица 9 - Фактические температуры наружного воздуха и теплоносителя за отопительный период в 2020 году

Период	2018		2017		2016	
	воздуха под тр-од.	обр. тр-од.	воздуха под тр-од.	обр. тр-од.	воздуха под тр-од.	обр. тр-од.
январь	-33,2	82	61	-41,55	87	64
февраль	-23,4	74	55	-32,5	79	59
март	-24,6	73	54	-17,2	66	50
апрель	-6,1	59	47	-6,22	59	47
май	+4,9	51	43	+5,72	51	43
июнь	+6,4	52	44	+6,63	52	44
июль	-8,8	59	47	-9,39	62	48
август	-25,7	74	55	-27,15	75	56
сентябрь	-36	82	61	-31,6	78	58
Ср. от-ный период	259			260		

1.22. Температурный график приведен в Таблице и на рисунке.

Таблица 10 - Температурный график котельных СП «Гремячинское»

Температура наружного воздуха, ТнеОС	Температура воды в подающей линии, ТпОС		Температура воды в обратной линии, ТобОС	
	Сред.	Миним.	Сред.	Макс.
Температурный график 95 – 70 О С				
9	42	41	43	36
8	44	42	45	37
7	46	44	47	39
6	48	46	49	40
5	50	48	51	41
4	51	49	53	42
3	53	51	54	44
2	55	53	56	45
1	57	55	58	46
0	58	56	60	47
-1	60	58	62	48
-2	61	59	63	49
-3	63	61	65	50
-4	65	63	67	51
-5	66	64	68	52
-6	68	66	70	53
-7	70	67	72	55
-8	71	69	73	56
-9	73	71	75	57
-10	75	72	77	58
-11	76	74	78	59
-12	78	75	80	60
-13	80	77	82	61
-14	81	78	83	62
-15	83	80	85	63
-16	84	81	86	64
-17	86	83	88	65
-18	87	84	89	65
-19	89	86	91	66
-20	90	87	93	67
-21	92	89	94	68
-22	93	90	96	69
-23	95	92	97	70

Рисунок 3 - Температурный график котельных Сельского поселения «Гремячинское»

1.25. Среднегодовая нагрузка оборудования

1.26. Среднегодовая нагрузка оборудования котельных определяется отношением объема выработанной тепловой энергии к числу часов работы оборудования и величине установленной тепловой мощности котельной.

1.27. В большинстве систем теплоснабжения тепловые мощности «нетто» котельных значительно превышают величину подключенной нагрузки потребителей тепловой энергии с учетом потерь в тепловых сетях, что приводит к неполноте загрузки оборудования.

1.28. Обращает на себя внимание значительный разброс по величине использования установленной мощности, что связано с сокращением производственной нагрузки у многих котельных.

Таблица 11 - Среднегодовая нагрузка оборудования

№	Наименование источника	Установленная тепловая мощность, Гкал/ч	Объем производства тепловой энергии в год, Гкал	Среднегодовая нагрузка оборудования, %
1	с.Ярцы, д. 11А	2,25	4583,70	37,23%

1.29. Способы учета тепла, отпущенного в тепловые сети

1.30. В котельных, работающих на угле, имеются приборы учета тепловой энергии отпущенной в тепловые сети.

1.31. Для дальнейших расчетов и установления базового уровня ключевых показателей системы теплоснабжения по данным, приведенным производственными предприятиями, принято, что коммерческий учет организован только для потребляемой на котельной электроэнергии.

1.32. Для дальнейших расчетов и установления базового уровня ключевых показателей системы теплоснабжения по данным, приведенным производственными предприятиями, принято, что коммерческий учет организован только для потребляемой на котельной электроэнергии. Количество воды для технологических нужд, а также выработанного на котельной и отпущенного тепла с коллекторов котельной (в тепловые сети) не измеряется.

1.33. Статистика отказов и восстановлений оборудования источников тепловой энергии

1.34. В СП «Гремячинское» в период с 2010 по 2020 гг. энергоисточники работали в безаварийном режиме.

1.35. Предписания надзорных органов по запрещению дальнейшей эксплуатации источников тепловой энергии

Предписания надзорных органов по запрещению дальнейшей эксплуатации источников тепловой энергии на территории СП «Гремячинское» теплоснабжающей организации по состоянию на 2020 г. не выдавались.

1.37. Конкурентный отбор мощности источников с комбинированной выработкой тепловой и электрической энергии

На территории СП «Гремячинское» отсутствуют источники комбинированной выработки тепловой и электрической энергии. Тепловые сети, сооружения на них.

1.38. Описание структуры тепловых сетей от каждого источника тепловой энергии, от магистральных выводов до ЦТП или до ввода в жилой квартал или промышленный объект

1.39. Передача тепловой энергии от источника до потребителя осуществляется посредством магистральных и распределительных тепловых сетей с подачей тепловой энергии на отопление и горячее водоснабжение.

1.40. Потребление тепловой энергии осуществляется частично без приборов учета. Схема теплоснабжения состоит из одной системы. Система теплоснабжения подключена по зависимой схеме.

1.41. Теплоноситель - вода с температурой от 95/70°С. Теплоснабжение общественных и производственных зданий осуществляется от котельной, индивидуальные жилые дома – с печным отоплением.

1.42. Схема теплоснабжения открытая. Параметры теплоносителя 95/70°С, Pраб=0,6 МПа.

1.43. Транспорт тепла от теплоисточников осуществляется по магистральным и распределительным сетям.

1.44. Общая протяженность 1755,17 м.

1.45. Система теплоснабжения построена по радиальной схеме. Утвержденный температурный график котельных составляет 95/70 °С. Прокладка сетей двухтрубная.

1.46. Тепловые сети котельной имеют следующую структуру: подающей и обратной трубопровод, тепловые камеры и потребитель тепловой энергии. Центральные тепловые пункты на данных тепловых сетях отсутствуют.

1.47. Уровень потерь тепловой энергии напрямую зависит от уровня износа и протяженности тепловой сети от источника до потребителя. В связи с плохой теплоизоляцией сетей, фактические потери тепловой энергии часто существенно превышают нормативные значения, что приводит к перерасходу топлива и, как следствие, ведет к увеличению расходов теплоснабжающей организации.

1.48. Электронные и бумажные схемы тепловых сетей в зонах действия источников тепловой энергии

1.49. Схемы размещения источников и зон централизованного теплоснабжения на территории СП «Гремячинское», а также схемы тепловых сетей в зонах действия источников тепловой энергии отсутствуют.

1.50. Параметры тепловых сетей, включая год начала эксплуатации, тип изоляции, тип компенсирующих устройств, тип прокладки, краткую характеристику грунтов в местах прокладки с выделением наиболее надежных участков, определением их материальной характеристики и подключенной тепловой нагрузки

1.51. Тепловые сети Сельского поселения «Гремячинское» эксплуатирует МУП «Ярцы».

1.52. Тепловые сети котельной имеют следующую структуру: трубопровод, тепловые камеры и потребитель тепловой энергии. Центральные тепловые пункты на данных тепловых сетях отсутствуют.

1.53. Для тепловых сетей СПА «Гремячинское» Основной способ прокладки тепловых сетей – подземный в непроходных лотковых каналах. Для большинства участков тепловых сетей данного городского поселения в качестве тепловой изоляции используется минеральная вата, поверхностный слой – лист оцинкованный. Компенсация температурных расширений решена с помощью углов поворота теплотрассы и П-образных компенсаторов. Система теплоснабжения села открытая двухтрубная зависимая и, как правило, туликовая.

Таблица 12 - Общая характеристика тепловых сетей Сельского поселения «Гремячинское»

Наружный диаметр трубопровода, мм	Протяженность (в двухтрубном исчислении), м	Назначение тепловой сети (магистральные, распределительные - отопления, ГВС)	Тип прокладки	Год ввода в эксплуатацию (переделки)	Тип изоляции	Физ. износ, %
50	400	магистральные	подземная	1978	Минерал	



С ДНЕМ СТРОИТЕЛЯ!

Председатель Народного Хурала Республики Бурятия **Владимир Павлов** поздравил работников строительной отрасли республики с профессиональным праздником.

Уважаемые строители и ветераны отрасли!

От имени Народного Хурала Республики Бурятия поздравляю вас с профессиональным праздником – Днем строителя!

Строительная отрасль – это прочный фундамент социально-экономического развития республики. Ваша созидательная профессия решает важные задачи: обеспечение жителей республики современным и доступным жильем, социальной и транспортной инфраструктурой, формирование комфортной и безопасной городской среды, благоустройство сельских населенных пунктов. Благодаря вашему добросовестному труду меняется облик городов, районных центров и сельских поселений Бурятии.

Сегодня перед строительной отраслью и органами государственной власти стоят амбициозные и масштабные задачи. Республика Бурятия участвует в грандиозных федеральных проектах. Строятся десятки объектов инфраструктуры, промышленности, социальные учреждения, новые дороги, мосты, жилье. Появляются современные микрорайоны, новые детские сады, школы, врачебные амбулатории, спортзалы. Все это для того, чтобы создать для жителей республики комфортную и безопасную среду проживания.

Уверен, что крепкие многолетние традиции в сочетании с производственным и техническим потенциалом строительного комплекса позволят воплотить в жизнь намеченные планы.

Желаю вам достижения больших целей, превращения в жизнь смелых идей и ярких проектов. Здоровья, благополучия, стабильности вам и вашим семьям!

Следующая сессия – 28 сентября

Глава республиканского парламента Владимир Павлов подписал распоряжение о созыве очередной 19-й сессии Народного Хурала Бурятии. Она состоится 28 сентября 2021 года. Пленарное заседание начнет свою работу в 9 часов.

В повестке сессии более 20 вопросов. В частности, во втором чтении рассмотрят изменения в закон Бурятии о госнаградах. Напомним, предлагается ввести такие почетные звания, как заслуженный работник пожарной охраны и заслуженный спасатель. На федеральном уровне такие почетные звания есть, но возможность их присвоения работникам ведомств предусмотрена в законодательстве не менее чем одной трети субъектов Российской Федерации. В настоящее время в гарнизоне пожарной охраны (пожарно-спасательный отряд федеральной противопожарной службы, государственная противопожарная служба, ведомственная, частная и добровольная пожарная охрана) трудятся свыше двух тысяч сотрудников. В штате Бурятской республиканской поисково-спасательной службы, Улан-Удэнской городской поисково-спасательной службы, Байкальского поисково-спасательного отряда МЧС России и Территориального центра медицины катастроф Республики Бурятия состоит 150 спасателей. В первом чтении законопроект был принят на сессии в июле.

В Народном Хурале обсудили состояние экологии Бурятии

Народный Хурал Бурятии стал площадкой для обсуждения актуальных вопросов состояния экологии Бурятии. Депутаты провели два важных совещания – по ситуации с организацией сбора твердых коммунальных отходов на территории Кабанского района и по уровню Байкала.

В совещании под руководством председателя Комитета по экономической политике, природопользованию и экологии Народного Хурала Бурятии Анатолия Кушнарева приняли участие заместитель председателя Комитета Народного Хурала по экономической политике, природопользованию и экологии Егор Олзоев, председатель аграрного комитета Дмитрий Швецов, депутаты Народного Хурала Валерий Кочнев, Дмитрий Дружинин, заместитель министра природных ресурсов и экологии Бурятии Наталья Тумуреева, руководитель Республиканской службы по охране, контролю и регулированию использования объектов животного мира, отнесенных к объектам охоты, контролю и надзору в сфере природопользования Марина Дамдинова, руководитель БУ Республики Бурятия «Природопользование и охрана окружающей среды Республики Бурятия» Алдар Цыбыкмитов и представители администрации Кабанского района. В режиме ВКС принимал участие прокурор Восточно-Байкальской межрайонной природоохранной прокуратуры Алексей Кошелев.

Об острой ситуации, сложившейся в Кабанском районе со сбором и вывозом мусора, рассказал депутат Народного Хурала Бурятии Валерий Кочнев. По его словам, большая часть Кабанского района входит в Центральную экологическую зону Байкальской природной территории, где запрещено складирование и захоронение отходов. Поэтому мусор со всего района свозят на полигон возле поселка Селенгинск. Эта свалка существует еще с 1970-х годов, когда-то на нее свозили мусор из поселка, сейчас туда везут отходы со всего Кабанского района и части Прибайкальского. После того, как стартовала мусорная реформа, ее должны были ликвидировать как нелегальную и не оборудованную должным образом, а также построить современный мусорный полигон. Сейчас есть проектно-сметная документация, проведены экспертизы.

Известно, что в декабре 2022 года на федеральные средства будет построен полигон. Это серьезные деньги, около 400 млн рублей. Администрация района уже определила участок. На сегодняшний день на территории Кабанского района ситуация с вывозом ТКО стабильная, вывозом охвачены все населенные пункты, перевозчиком добавлены дополнительные единицы специализированной техники. В МО «Кабанский район» было выделено 100 контейнеров для расстановки в проблемных, быстро заполняемых местах, отметили в Минприроды РБ.

Полномочия по содержанию свалки находятся у администрации Кабанского района. На сегодня между Министерством природных ресурсов и экологии и администрацией Кабанского района подписано соглашение о субсидировании затрат на содержание свалки и направлены 2 млн рублей. В феврале нынешнего года арендатор земельного участка прекратил его обслуживать, «Экоальянс» принял обслуживание свалки на себя.

– В последнее время от жителей Кабанского района поступает все меньше жалоб, – констатировал Анатолий Кушнарев. – Мы рекомендовали изучить предложения тех предпринимателей, которые хотят заниматься сбором и переработкой мусора на территории района. Надо стимулиро-



вать предпринимателей на месте переработывать. Наш комитет настаивает на том, чтобы с 2021 года предусмотреть в бюджете средства на субсидирование электроэнергии в размере 50 процентов для бизнесменов, которые будут перерабатывать пластиковые и древесные отходы.

Свои сложности есть и на побережье Байкала. Из-за экологических ограничений здесь нельзя оборудовать мусорные полигоны. Поэтому возле села Сухая расположена мусороперегрузочная станция, где сначала собираются отходы и затем большими партиями отвозятся на полигон в Селенгинск.

По итогам рабочего совещания Министерству природных ресурсов и экологии было предложено держать на контроле ситуацию с вывозом ТКО в Кабанском районе. Депутаты Народного Хурала Бурятии со своей стороны планируют выйти с инициативой внесения изменения в федеральный или республиканский закон «Об отходах производства и потребления». «Экоальянс» рекомендовано организовать открытые торги среди перевозчиков по вывозу ТКО на территории района, а также до 1 августа 2021 года усилить работу по вывозу мусора.

Еще одна важная экологическая проблема касается состояния Байкала, что обусловлено начавшимся многоводным периодом. Обсудить этот вопрос собрались депутаты Народного Хурала Республики Бурятия, представители министерств, известные ученые, экологи и общественники. Как отметил директор Байкальского института природопользования (БИП) СО РАН академик Арнольд Тулохонов, в Бурятии начался очередной многоводный период, ситуация обострилась еще осенью прошлого года, а в ближайшие месяцы будет только ухудшаться. Сегодня уровень воды в Байкале прибывает большими темпами, а повышение уровня Байкала опасно и для Бурятии и для Иркутской области – оба эти региона ощущают на себе последствия большой воды. Решить вопрос можно было бы, увеличив сброс воды на Иркутской ГЭС, тем более что по проектной документации сброс возможен до отметки 6 000 кубов в секунду. Но проблема в том, что нижний бьеф, куда должна уходить эта большая масса воды, за маловодный период был застроен многочисленными дачными и садовыми товариществами, землю раздали под бизнес. В итоге сегодня нужно выселить из зоны затопления несколько тысяч человек, чтобы можно было сбрасывать воду, а Иркутск к этому пока не готов. Так что когда сброс все же придется увеличить, потенциально у соседей есть большая группа людей, которым нужно будет выплачивать компенсацию. К тому же повышается уровень воды и в Ангаре, прибрежная территория которой тоже под плотной застройкой.

Однако если в Иркутской области удар придется в основном на население, то в Бурятии последствия могут быть гораздо губительнее. Здесь под удар попадают не только жители прибрежных населенных пунктов, в том числе по Селенге и другим впадающим в Байкал рекам, но и сама экосистема озера Байкал. Такие опасения высказали бурятские ученые.

«Пострадают прибрежные растения и животные, исчезнет мелководье, где нагуливает вес омулевая молодь, а значит, все омулевые стада окажутся в опасности, а предпринимаемые сегодня для спасения омуля меры – напрасными», – отметил руководитель Байкальского филиала Федерального научного учреждения «Всероссийский научно-исследовательский институт рыбного хозяйства и океанографии» Владимир Петерфельд.

«В Бурятии уже началось наступление волн на прибрежные территории, полуостров Святой Нос прошлой осенью уже стал островом на несколько дней. Не факт, что этого не произойдет снова в ближайшее время. Размывает группу островов Ярки, вырос уровень воды в дельте Селенги, подошли к поверхности грунтовые воды на прибрежных территориях, а расположенные на берегу поселки уже этой осенью почувствуют на себе силу байкальских штормов. И при этом сегодня никто точно не может оценить размер возможного ущерба, как для населения байкальского региона, так и для состояния озера, для его биоты», – сообщил директор ФГБУ «Объединенная дирекция Баргузинского государственного природного биосферного заповедника и Забайкальского национального парка» Михаил Овдин.

Проблемы необходимо решать, ведь многоводный период даже не дошел еще до своего пика, ситуация будет усугубляться, – отметили участники совещания в Народном Хурале. По словам Натальи Тумуреевой, сегодня Байкальский институт природопользования проводит научно-исследовательскую работу по подсчету ущерба, который будет нанесен Байкалу в многоводный период. К октябрю эта работа завершится, сейчас ведутся натурные исследования, а также моделирование.

Заместитель председателя Комитета Народного Хурала по экономической политике, природопользованию и экологии Егор Олзоев подчеркнул, что нельзя делить проблему Байкала на бурятскую и иркутскую, Байкал общий, так что и выходить из ситуации нужно сообща. В итоге участники обсуждения предложили провести совместное с Иркутской областью совещание, чтобы попытаться выработать коллективные действия. Принято решение пригласить к активной работе и федеральные органы власти, в ведении которых сегодня находится Байкал.

Серебряная стрела Светланы Гомбоевой

Председатель Народного Хурала Бурятии Владимир Павлов поздравил с серебряной олимпийской медалью бурятскую лучницу Светлану Гомбоеву и направил ряд приветственных телеграмм самой спортсменке, ее родителям и тренерам.

«От имени депутатов Народного Хурала Республики Бурятия и от себя лично поздравляю Вас с блестящей победой на XXXII летних Олимпийских играх в Токио – 2020 по виду спорта «Стрельба из лука». Серебряная медаль, завоеванная Вами, является свидетельством высочайшего мастерства, целеустремленности и сильного характера. Уверен, что сила воли и вера в себя, которые вы продемонстрировали на Олимпийских играх, будут сопровождать Вас в покорении новых спортивных высот. Желаю крепкого здоровья и новых побед!» – отметил Председатель Народного Ху-

ла Бурятии в телеграмме на имя спортсменки.

Отдельные слова благодарности Владимир Павлов адресовал матери чемпионки, Ольге Александровне Макаровой: «Примите слова искренней благодарности за воспитание Вашей дочери, целеустремленного, сильного и ответственного человека, сумевшей добиться отличных результатов и высоких спортивных достижений! Желаю крепкого здоровья и семейного благополучия!»

Особые слова признательности адресовал Владимир Павлов и первому тренеру Светланы – работающей в ОГКУ «СШОР» «Тамир» им. И.И. Тыхреновой Ольге Михайловне Галушко: «Первый тренер прививает любовь к спорту, развивает навыки, участвует в формировании характера спортсмена. Примите слова благодарности за достойный вклад в спортивную подготовку серебряного призера Олимпийских игр! Желаю крепкого здо-

рова и выдающихся спортивных достижений!»

И, конечно, поздравления направлены в адрес тренеров, которые подготовили Светлану к Олимпиаде, – это Константин Дашивич и Гэрэлма Цыренжапова Эрдыниева из Центра спортивной подготовки.

«От имени депутатов Народного Хурала Республики Бурятия и от себя лично поздравляю Вас с блестящей победой вашей воспитанницы Гомбоевой Светланы Вадимовны, серебряного призера XXXII летних Олимпийских игр в Токио – 2020 по виду спорта «Стрельба из лука». Победа спортсмена – победа тренера! Уверен, что и в дальнейшем подготовленные вами спортсмены будут радовать новыми победами и высокими результатами. Желаю крепкого здоровья и выдающихся спортивных достижений!» – подчеркнул Владимир Павлов.

СОВЕТ ДЕПУТАТОВ МУНИЦИПАЛЬНОГО ОБРАЗОВАНИЯ «ТУРКИНСКОЕ» СЕЛЬСКОЕ ПОСЕЛЕНИЕ
РЕШЕНИЕ от 30 июля 2021 года № 77
О досрочном прекращении полномочий депутата
Совета депутатов муниципального образования «Туркинское» сельское поселение
 В соответствии с частью 7.1 статьи 40 Федерального закона от 06.10.2003 № 131-ФЗ «Об общих принципах организации местного самоуправления в Российской Федерации», частью 4.2 статьи 12.1 Федерального закона от 25.12.2008 № 273-ФЗ «О противодействии коррупции», по итогам декларационной компании за неисполнение обя-

занностей, предусмотренной антикоррупционным законодательством, Совет депутатов МО «Туркинское» сельское поселение РЕШИЛ:
 1. Прекратить полномочия депутата Совета депутатов МО «Туркинское» сельское поселение Тальцева Николая Игоревича досрочно с «01» августа 2021 года.
 2. Настоящее решение опубликовать в газете «Прибайкалец».
 3. Настоящее решение вступает в силу со дня его официального опубликования.
 Глава муниципального образования «Туркинское» сельское поселение **С.В.Севергин.**

Поправка в Извещение о проведении аукциона, опубликованное в №29 от 30.07.2021 года.
 Исключить из предметов аукциона земельный участок с кадастровым номером 03:16:330108:168 (лот №10) как ошибочно включенный.
 Лотом № 10 считать земельный

участок с кадастровым номером 03:16:050107:137 (лот №11), с указанными в извещении характеристиками, а так же установленными начальной (минимальной) ценой договора, размером задатка и шагом аукциона. Установить количество лотов в аукционе 10.

ОБЪЯВЛЕНИЯ

НЕДВИЖИМОСТЬ

ПРОДАЕТСЯ большая благоустроенная квартира в двухквартирном доме в с. Турунтаево, автономное отопление, водоснабжение, участок 15 кв.м, имеются постройки, баня, гараж на 2 машины. Тел. 8 950 083 1218.
ПРОДАЕТСЯ дом в с. Турунтаево, ул. Ленина. Тел. 8 950 395 0980.
ПРОДАЕТСЯ дом. Тел. 8 914 055 8698.
ПРОДАЕТСЯ дом в центре с. Турунтаево. В собственности. Возможен обмен на одно-двухкомнатную благоустроенную квартиру. Тел. 8 902 165 5490.
СДАМ в аренду или **ПРОДАМ** продуктовый магазин с. Турунтаево. Тел. 8 983 535 7824.
ПРОДАМ гараж из бруса 6х4, 1 квартал, 7 «б». Тел. 8 983 530 0569.
ПРОДАМ двухкомнатную благоустроенную квартиру в 1 квартале, 1 этаж. Тел. 8 951 620 3103.
ПРОДАЮТСЯ два земельных участка в с. Турунтаево (Российская 10, 13), площадь каждого 1400 кв.м. Тел. 8 983 530 0569.
ПРОДАЕТСЯ трехкомнатная благоустроенная. Тел. 8 964 408 7128.

РАБОТА

ТРЕБУЮТСЯ продавцы в магазин «Спутник» ИП «Жидкова Ю.А.». Тел. 8 902 562 8527.
ТРЕБУЮТСЯ охранники на АЗС «ННК-Альянс» в с. Турунтаево. График работы и условия узнавать по телефонам: +7-(3012)-49-17-60, +7-9021-677-46.

УСЛУГИ

РЕМОНТ холодильников. Тел. 8 924 015 1050.
СТРОИТЕЛЬСТВО домов, бань, гаражей. Кровля – любые объемы. Тел. 8 950 385 8913, 8 983 636 6406.
РЕМОНТ ХОЛОДИЛЬНИКОВ. Стиральных машин, телевизоров. Выезд в села, гарантия, качество. Тел. 8 924 395 4290, 8 951 626 1750.
ЕВРОРЕМОНТ: гипсокартон, ламинат, двери, обои. Тел. 8 924 651 3777.

ТЕХНИКА

ПРОДАМ автомобиль «Москвич-412» в ХТС. Тел. 8 924 456 5745, 8 983 434 5152.
ПРОДАМ «Жигули-2101». Тел. 8 914 986 7851.
АВТОМОБИЛЬ ПРИ СРОЧНОЙ ПРОДАЖЕ КУПЛЮ. Тел. 8 924 456 6446.

СРОЧНЫЙ ВЫКУП АВТО, ДОРОГО! Деньги сразу.
 Оформление на месте! Тел:575-373.

ЖИВНОСТЬ

КУПЛЮ КОРОВ, БЫЧКОВ на МЯСО. Тел. 8950 383 2027.
ПРОДАМ двух козлят альпийских. Тел. 8 950 395 4762.
ПРОДАМ двух годовалых телочек и одну полугодовалую. Тел. 8 983 538 3408.

ЗНАКОМСТВА

Познакомлюсь с мужчиной 60-65 лет, без вредных привычек. Тел. 8 902 161 2143.

БЛАГОДАРИМ

Выражаем огромную благодарность родным, друзьям, сватам, соседям за помощь в проведении похорон нашей горячо любимой мамы, бабушки Любви Николаевны Шульгиной.

Лунёвы.

Выражаем огромную благодарность коллективам детского сада «Колосок», Управления образования, Турунтаевского сельского поселения; семье Андреевских, Черниговской О.В., Кондратьеву Н., Спириной В.; друзьям Ионицким, Щербаковым, Казак, Тарасовым, Хомутниковым, Седуновым; соседям и всем землякам, кто был рядом с нами в тяжелую минуту утраты за моральную поддержку и материальную помощь в организации и проведении похорон нашей горячо любимой жены, мамы, бабушки ГУСЛЯКОВОЙ Татьяны Александровны.

Сведения о выдвинутых кандидатах на должности главы МО «Мостовское» СП

Угрюмова Валентина Александровна, 1990 года рождения, место жительства - Республика Бурятия, Прибайкальский район, с.Турунтаево, род занятий - временно неработающий, выдвинут Бурятским региональным отделением Политической партии ЛДПР - Либерально-демократическая партия России, член Политической партии ЛДПР - Либерально-демократическая партия России.

Сведения о выдвинутых кандидатах в депутаты Прибайкальского районного Совета депутатов по Татауровскому одномандатному избирательному округу №10

1. Угрюмова Валентина Александровна, 1990 года рождения, место жительства - Республика Бурятия, Прибайкальский район, с.Турунтаево, род занятий - временно неработающий, выдвинут Бурятским региональным отделением Политической партии ЛДПР - Либерально-демократическая партия

России, член Политической партии ЛДПР - Либерально-демократическая партия России.

2. Ушаков Александр Васильевич, 1958 года рождения, место жительства - Республика Бурятия, Прибайкальский район, с.Татаурово, род занятий - пенсионер, выдвинут Прибайкальским районным отделением БРО политической партии «КОММУНИСТИЧЕСКАЯ ПАРТИЯ РОССИЙСКОЙ ФЕДЕРАЦИИ».

Сведения о выдвинутых кандидатах в депутаты Совета депутатов муниципального образования «Нестеровское» сельское поселение

Нестеровский избирательный округ №1

1. Засухина Любовь Андреевна, 1995 года рождения, место жительства - Республика Бурятия, Прибайкальский район, с.Нестерово, основное место работы, занимаемая должность - МОУ «Нестеровская средняя общеобразовательная школа», учитель истории, обществознания, самовыдвижение
 2. Угрюмова Валентина Александровна, 1990 года рождения, место

жительства - Республика Бурятия, Прибайкальский район, с.Турунтаево, род занятий - временно неработающий, выдвинут Бурятским региональным отделением Политической партии ЛДПР - Либерально-демократическая партия России, член Политической партии ЛДПР - Либерально-демократическая партия России

Кикинский избирательный округ №2

1. Кривецких Андрей Николаевич, 1972 года рождения, место жительства - Республика Бурятия, Прибайкальский район, с.Гурулево, пенсионер, самовыдвижение.
 2. Пономарева Анна Сергеевна, 1984 года рождения, место жительства - Республика Бурятия, Прибайкальский район, с.Турунтаево, основное место работы, занимаемая должность - АО «Бурятнефтепродукт», старший смены АЗК №9, выдвинут Бурятским региональным отделением Политической партии ЛДПР - Либерально-демократическая партия России, член Политической партии ЛДПР - Либерально-демократическая партия России.

Информирует соцзащита

Опека над недееспособным совершеннолетним гражданином

Если у вашего близкого прогрессирует болезнь, и в какой-то момент вы понимаете, что он больше не осознает свои действия, не может самостоятельно осуществлять свои права и обязанности и защищать свои законные интересы.

Например: он не в состоянии дать согласие или отказаться от медицинской помощи, не может распоряжаться деньгами и имуществом, подать документы на полагающиеся социальные выплаты и т.д. Чтобы защитить права больного человека и позаботиться о нем, его близкие могут оформить над ним опеку. Тогда у них будет законное право получать для подопечного полагающиеся выплаты и пособия, организовывать медицинскую помощь, получать лекарства и многое другое. Однако сделать это можно только после лишения человека дееспособности.

Согласно российскому законодательству полная дееспособность гражданина наступает по достижении им совершеннолетия — в 18 лет. Дееспособность — это способность распоряжаться своими правами (приобретать и осуществлять их) и нести обязанности. По каким причинам человек может быть признан недееспособным? Причина может быть лишь одна — психическое расстройство, вследствие которого гражданин не может понимать значения своих действий или руководить ими. Не осознавая последствий своих поступков, такой человек может нанести вред себе или окружающим, или же сам станет жертвой. Обращаем внимание граждан на то, что основанием для лишения дееспособности может служить только психическое заболевание, а не отсутствие физической возможности поставить подпись в документах при ясном сознании человека, как полагают многие. Представлять интересы гражданина, не страдающего расстройством психики можно, оформив доверенность. Следует отметить, что наличие психического заболевания, нахождение гражданина на диспансерном учете по психическому заболеванию, либо помещение его в психиатрический стационар не подразумевает лишения дееспособности.

Недееспособным, в установленном гражданским процессуальным законодательством порядке признаётся гражданин, который вследствие психического расстройства не может понимать значения своих действий или руководить ими. Признать гражданина недееспособным можно только в судебном порядке.

Одним из способов защиты прав и законных интересов, признанных судом недееспособных граждан является опека. Вопросы установления опеки над недееспособным гражданином регулируются нормами федерального законодательства: Гражданским кодексом Российской Федерации и Федеральным законом от 24.04.2008 № 48-ФЗ «Об опеке и попечительстве».

Опекун — это законный представитель недееспособного человека. Он вправе выступать в защиту прав и законных интересов своего подопечного в любых отношениях. От имени подопечного опекун может:

- получать причитающиеся подопечному денежные средства (пенсию и иные выплаты);
- совершать сделки с имуществом (с согласия органа опеки);
- обращаться в государственные органы в защиту прав

подопечного — подавать жалобы и заявления и т.д.

Став опекуном недееспособного, гражданин получает не только права, но и приобретает определенные обязанности.

После получения документа о назначении опекуном (в настоящее время документ направляется гражданину почтовым отправлением), опекуну необходимо обратиться в кредитную организацию (банк) для открытия номинального счета. В соответствии с п. 1 ст. 37 Гражданского кодекса РФ опекун распоряжается доходами подопечного, в том числе доходами, причитающимися подопечному от управления его имуществом, за исключением доходов, которыми подопечный вправе распоряжаться самостоятельно, исключительно в интересах подопечного и с предварительного разрешения органа опеки и попечительства. Суммы пенсий и других социальных выплат, подлежащих зачислению на отдельный номинальный счет, открываемый опекуном, и расходуются опекуном без предварительного разрешения органа опеки. Сведения о реквизитах банка и номере номинального счета представляются опекуном в Пенсионный фонд и отдел социальной защиты населения (через МФЦ), для зачисления сумм социальных выплат (пенсия и меры социальной поддержки) подопечного.

Одной из обязанностей опекуна, определенной Законом «Об опеке и попечительстве» от 24.04.2008 № 48-ФЗ является ежегодное представление отчета об имуществе подопечного, его доходах и расходовании денежных сумм. Отчитаться за прошедший год опекун должен до 1 февраля следующего года. Отчет опекуна должен содержать сведения о состоянии имущества и месте его хранения, приобретении имущества взамен отчужденного, доходах, полученных от управления имуществом подопечного, и расходах, произведенных за счет имущества подопечного, включая сведения о расходовании сумм, зачисляемых на отдельный номинальный счет, открываемый опекуном в соответствии с п. 1 статьи 37 Гражданского кодекса РФ. К отчету опекуна прилагаются документы (копии товарных чеков, квитанций об уплате налогов и другие платежные документы), подтверждающие указанные сведения, за исключением сведений о произведенных за счет средств подопечного расходах на питание, предметы первой необходимости и прочие мелкие бытовые нужды.

Федеральным законом от 31.12.2017 N 495-ФЗ внесены изменения в статью 25 Федерального Закона от 24.04.2008 N 48-ФЗ «Об опеке и попечительстве». Согласно ч. 2 статьи 25 опекун, который является родителем недееспособного гражданина, являющегося инвалидом с детства, совместно проживающим с таким гражданином и воспитывавшим его с рождения и до достижения им возраста восемнадцати лет, вправе не включать в отчет сведения о расходовании опекуном сумм, зачисляемых на отдельный номинальный счет. Следовательно, если родитель-опекун недееспособного инвалида с детства, представляет ежегодный отчет и доходы подопечного состоят только из сумм пенсий и других социальных выплат, зачисляемых на отдельный номинальный счет, опекун освобождается от обязанности предоставления платежных документов (чеки, квитанции и т.д.), подтверждающих расходование этих сумм.

Поздравляем!

Дорогого мужа Николая поздравляю с днем рождения!
 В твой день рождения хочу сказать спасибо за семью, за теплый дом, за доброту, поддержку, счастье и мечту. Любви желаю и добра, не огорчаться никогда. И знать, что в трудности любой Надежный тыл всегда с тобой!

Жена Ольга.

Поздравляем дорогого брата ЧЕРНЫХ Николая Ильича с юбилейным днем рождения!
 Желаем крепкого здоровья на долгие годы!

Любим тебя за твоё доброе сердце, за неиссякаемое чувство юмора, за твоё желание всегда прийти на помощь и просто за то, что ты у нас есть!

Твои сёстры Нина, Валя и наши семьи.

Милый и любимый папа наш!
 От всего сердца поздравляем тебя с твоим рождением и в этот яркий для всех нас день желаем тебе богатырского здоровья, уважения окружающих, неугасимой искринки в душе, жизненной радости, энергии, сил, домашнего уюта и стабильности. Будь бодр духом, не унывай, не печалься и держись крепко!

Ты замечательный, незаменимый отец, мы тобой гордимся и любим тебя!

Дочери, зятя, внуки.

Коллектив детского сада «Росинка» поздравляет с юбилеем ЧЕРНЫХ Николая Ильича!
 Мудрости, достатка и харизмы Вам не занимать в расцвете лет, Мы Вам пожелаем оптимизма, Чтобы жизнь Вас берегла от бед, Чтоб друзья любили и родные, И каким бы ни был поворот, За спиной всегда пусть будут крылья, И душа пусть просится в полет!

Любимый, родной, дорогой муж, папочка, дедушка, прадедушка, ПЕТРОВ Николай Михайлович, поздравляем тебя с 70-летием!
 Ты - муж и папа, дедушка, прадедушка уже, А огонек в глазах еще сильней смеется, Ты «юный мальчик» до сих пор в душе, Не каждому ведь это удается. Будь, как всегда, ты сильным и красивым, Таким же умным, обаятельным, любимым, С улыбкой пусть рассвет тебя встречает, Ну, а судьба - всегда тебя оберегает!

С любовью и уважением, жена, дочки, зятя, внуки, внук и правнучка!

Дорогих детей Белоколодова Дениса и Селецкую Анастасию поздравляем с Днем бракосочетания!
 Вступая в брак сегодня, наши дети, Примите поздравления от нас. Пускай на всём огромном этом свете Не будет никого счастливей вас. Пусть вас обходят стороной ненастья, Пусть в доме раздаётся детский смех. И пусть заходят в гости к вам почаще Надежда, радость, вера и успех. Всегда друг друга бережно храните, Вы связаны единою судьбой. В любви, в достатке рядышком идите Легко до самой свадьбы золотой!

Родители.



Дорогого, любимого мужа, отца, деда РЕШЕТОВА Сергея Вениаминовича поздравляем с юбилеем!
 В твой шестидесятилетний Очень важный юбилей Много-много поздравлений Прозвучат пусть поскорей! От души тебе желаем Весело, счастливо жить, Никогда не унывая, Молодым душою быть! Пусть желания любые Исполняются всегда, Рядом будут пусть родные И хорошие друзья!

Жена, дети, внуки.

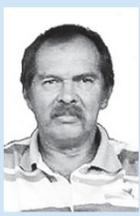

Поздравляем дорогого, любимого сына, брата и внука КОРОБОВА Виктора Сергеевича с днем рождения!
 Пусть Бог тебя хранит и защищает От всех болезней и других невзгод. Достаток в доме пусть не иссякает, Семья живет без горя и забот. Удачи тебе на все года, Здоровья крепкого всегда! Счастливой жизни и тогда Все остальное – ерунда!

Мама, бабуля, Аня, Женя, т. Галя, г. Балахта, Красноярский край.

Коллектив редакции газеты «Прибайкалец» поздравляет с юбилеем АТУТОВА Сергея Иннокентьевича!
 В 65-й день рождения Только для Вас все поздравления! Желаем жизни Вам прекрасной, Дней тёплых, солнечных и ясных! О цифре этой не грустите, А радость в сердце пропустите, И с юмором не расставайтесь, Как можно чаще улыбайтесь! И пусть Вам жизнь дарует счастье Без бед, лишений и ненастья! Всего Вам лучшего желаем — И пусть всё будет! Поздравляем!

Уважаемую БАЁВУ Любовь Николаевну поздравляем с юбилеем!
 Пусть Ваша красота не угасает, А сердце материнское поёт, Пускай мужчины до сих пор цветы Вам дарят, И за мечтою следуйте вперёд! Пусть восемьдесят пять уж за плечами, Но нет годов Вам ближе и родней. Вы только уж себя поберегите Для внуков своих, правнуков, детей.

Бадашкеева Т.В., Шкуринская Е.Л., Молоткова Н.Д.

Коллектив Пенсионного фонда в Прибайкальском районе поздравляет с юбилеем БАЁВУ Любовь Николаевну!
 Сегодня - восемьдесят пять! Красивый возраст и достойный, Хотим Вам счастья пожелать, Такого, чтоб хотелось помнить! Хотим Вам пожелать тепла - От близких и чужих людей. Чтоб жизнь прекрасною была, Даря Вам много светлых дней!

Районный Совет ветеранов поздравляет юбиляров – Баеву Любовь Николаевну из с. Турунтаево, Ху-ан Евгению Сергеевну, с. Старое Татаурово, Воротникову Веру Тимофеевну, с. Ильинка!
 От всей души желаем в юбилей Вам радости, удачи и здоровья, И много светлых благодатных дней Добром согретых, нежностью, любовью. И рядом с вами будут пусть Всегда лишь близкие, приятные вам люди. И станет ярче этот мир тогда, И ваша жизнь счастливей будет.

Православие Престольный праздник в Ильинке

Верхний придел храма Богоявления Господня с. Ильинка освящен в честь пророка Божия Илии. Стало быть, Ильин день является для села престольным праздником.

Пандемия коронавируса вносит свои коррективы в нашу жизнь. Поэтому церковные службы и праздничные собрания стали редкими и менее многолюдными. Однако 2 августа в Ильинке все-таки собрались верующие. Кроме местных жителей, были гости из сел Татаурово, Троицкое, Таловка, Мостовка и даже со станций Мысовая и разъезда Мостовой.

На службе присутствовал настоятель Селенгинского Свято-Троицкого монастыря благочинный игумен Алексей. С соблюдением санитарных норм были отслужены литургия и молебен Илье пророку, после чего православные прошли Крестным ходом по селу. В трапезной храма был накрыт праздничный стол.

пророк Илия, от которого нас отделяют тысячелетия, – один из самых любимых в народе святых. Русская Православная Церковь свято чтит пророка Илию. В нашем селе, названном в честь пророка Божия Илии, с 1689 года существует церковь, имеющая два придела: Богоявления Господня и Святого Пророка Илии. В 1806 году вместо сгоревшего деревянного здания был построен каменный храм. В годы Советской власти наш храм, как и многие другие в России, был закрыт. В нем пытались работать разные учреждения. В 1994 г. храм вернули Русской Православной Церкви. Все эти годы храм пытаются восстановить, однако и сегодня дело далеко от завершения.

лени храма могут воспользоваться реквизитами:
 МРО Приход Храма Богоявления Господня, тел. 8(30144) 53-3-55, 8 914 836 3553. Эл. почта: abat19-66@mail.ru ОГРН:1020300002007, ИНН: 0316003287, КПП: 031601001, БИК: 048142604, р/с:40703810409160017320, отд. №8601 Сбербанк России г. Улан-Удэ. Адрес: 671281 РБ, Прибайкальский район, с. Ильинка, ул. Октябрьская, 77 а.
 Настоятель: иерей Андрей Баташов.

Надежда ЮРКОВА, прихожанка Ильинской Богоявленской церкви.

Желающие принять участие в восстанов-



Вопросы К главному врачу Прибайкальской ЦРБ:
 * «Когда звонишь к главному врачу или его заместителям, записывается ли разговор? Или лучше письменно обращаться, чтобы был результат?»

К главе Гремячинского поселения:
 * «Скажите, пожалуйста, правомерны ли действия ИП «Семенов Р.Л.», который собирает «дань» с отдыхающих «дикарями». Понятно, что платить может и надо, но за

что? Кругом мусор, туалеты в безобразном состоянии! На вопрос, куда ходить отдыхающим по нужде, коли деньги собираете, представитель ИП отвечает: «Лес большой, куда хотите, туда ходите». И все в таком духе...

Ждём ваши СМСки и фотофакты Тел. 8 924 357 2890.

Прибайкалец
 Главный редактор ШИШОВА Елена Владимировна

УЧРЕДИТЕЛЬ: Прибайкальская районная администрация
 ИНДЕКС издания ПМ 161

Газета зарегистрирована Управлением Федеральной службы по надзору в сфере связи, информационных технологий и массовых коммуникаций по Республике Бурятия. Свидетельство от регистрации ПИ № ТУ03-00174 от 30 июня 2011 г.
Вёрстка, дизайн: Атутов С.И.
Корректур: Очирова С.И.

АДРЕС РЕДАКЦИИ/ИЗДАТЕЛЯ:
 671260, Республика Бурятия, Прибайкальский район, с. Турунтаево, ул. Ленина, 94.
 E-mail: prib_07@mail.ru
 Редактор: 51-5-36 (факс)
 Реклама: 41-6-50 Бухгалтерия: 41-6-50

Газета набрана и сверстана в компьютерном отделе редакции газеты «Прибайкалец». Отпечатано в ООО «НоваПринт», 670000, Улан-Удэ, ул. Ранжурова, д.1. Тираж: 2950. Время подписания в печать: по графику - 17.00 час.; фактически - 17.00 час., 06.08.21

За достоверность фактов несут ответственность авторы публикаций. Мнение редакции не всегда совпадает с мнением автора. Рукописи не рецензируются и не возвращаются. Материалы, помеченные *, публикуются на платной основе. Справки по объявлениям – у рекламодателя. Перепечатка материалов - только с письменного согласия редакции.